

NOVI RENAULT MASTER



DRIVE THE CHANGE



FINANCIRANJE

Renault s financijskom filijalom RCI nudi širok izbor financiranja.

UGOVOR O SERVISU

Za još veću bezbrižnost Renault vam nudi mogućnost produljenja originalnog jamstva. Ugovor o produljenom jamstvu produžuje jamstvo do **6 godina** ili do **150 000 prijeđenih kilometara**. Ugovorom o održavanju možete dodatno osigurati redovne servisne preglede te zamjenu potrošnih dijelova.

RENAULT ASSISTANCE

Za otklanjanje kvara na licu mjesta ili vuču vozila do najbližeg servisa, mreža **Renault Assistance** stoji vam na raspolaganju 24 sata na dan, 7 dana u tjednu, pozivom na besplatni broj u Hrvatskoj **0800 10 80**, ili iz inozemstva +385 1 4693 718.

USLUGE RENAULTOVE MREŽE

Ovlašteni Renault servisi osiguravaju najbolju kvalitetu održavanja i popravka te pružaju jamstvo u trajanju od 1 godine na obavljene radove kao i na originalne Renault dijelove. Kvaliteta tih dijelova jednaka je kvaliteti onih dijelova koji su upotrijebljeni pri prvoj ugradnji pa tako čuvaju originalnu vrijednost vašeg vozila. **Usluge Renault Minuta za karoseriju** (radovi na boji karoserije, svjetlima, vjetrobranskom staklu, ...) možete koristiti bez prethodnog najavljanja.

TKO ZNA BOLJE NEGO RENAULT KAKO ODRŽAVATI VAŠ RENAULT

SLUŽBA ZA ODNOS S KUPCIMA

Za sva eventualna pitanja ili informacije Renault vam stavlja na raspolaganje **besplatni** telefonski broj i internetsku stranicu:

- besplatni telefon: **0800 15 16**
- internetska stranica: **www.renault.ba**



VEĆ 113 GODINA NAŠA JE VIZIJA DA AUTOMOBIL KOJI ŽELI BITI U SKLADU SA SVOJIM VREMENOM UVIJEK MORA PREDSTAVLJATI NAPREDAK, ODGOVORNU OBAVEZU, TE BITI IZVOR ENTUZIJAZMA I TRAJNE MOBILNOSTI ZA SVE.

U Renaultu smo se odavno uvjerali kako automobil mora biti prilagođen stilu života i očekivanjima svih korisnika. To nas je uvjerenje dovelo do toga da smo konstruirali "automobil života". Danas se pripadnost svom vremenu odražava u potrazi za trajnom i ekološki prihvatljivom mobilnošću, sigurnošću i kvalitetom, dostupnima što većem broju korisnika. To čvrsto uvjerenje bilo je vodilja prema osnivanju društva Renault Tech koje je specijalizirano za dizajniranje, proizvodnju i prodaju vozila za invalide. Želja nam je ponovno osmisliti automobil koji može zauzeti novo mjesto u društvu, bolje se prilagoditi njegovim izazovima te uvijek predstavljati napredak za čovječanstvo. U tom duhu danas za sve korisnike razvijamo i izbor vozila na električni pogon.

DRIVE THE CHANGE.



SADRŽAJ



NOVI MASTER

OTKRIĆE	04 > 05
DIZAJN	06 > 07
UDOBNOST U VOZILU	08 > 09
PRETINCI	10 > 11
PREDNJI I STRAŽNJI POGON	12 > 13
POTROŠNJA GORIVA	14 > 15
OKOLIŠ	16 > 17
SIGURNOST	18 > 19

PRIJEVOZ OSOBA

MASTER KOMBI	20
MASTER BUS	21

ZA SVAKO ZANIMANJE DRUGI MODEL

VOZILA ZA PRIJEVOZ POKRIVENOG TERETA	22 > 25
VOZILA ZA PRIJEVOZ NEPOKRIVENOG TERETA	26 > 27
PRIJEVOZ OSOBA	28 > 29

OPREMA I DODATNA OPREMA

SIGURNOST, UDOBNOŠĆ, TEHNOLOGIJA	30 > 31
DODATNE PRERADE	32 > 33
DODATNA OPREMA	34 > 35
BOJE, NAPLATCI, PRESVLAKE	36
MOTORI I POTROŠNJA	37
DODATNE INFORMACIJE	38 > 40

**NOVI MASTER
JE PRAKTIČAN, ROBUSTAN I
EKONOMIČAN. IZNIMNO BOGATA
PONUDA ... BEZ OBZIRA NA TO KAKVE
SU VAŠE POTREBE, NAĆI ĆETE MODEL
KOJI VAM SAVRŠENO ODGOVARA.**









IZRAŽAJNI DIZAJN

Robusnog ali dinamičnog prednjeg dijela, Novi Master utjelovljenje je učinkovitosti. Velika upadljiva svjetla zajedno s novom ukrasnom maskom naglašavaju mu karakter, a široki odbojnik optimalno štiti karoseriju i istodobno doprinosi izuzetno suvremenom izgledu vozila.



PRAVO RADNO MJESTO U KABINI

Prostrana, gostoljubiva i udobna kabina Novog Mastera odiše profesionalizmom: optimalna vidljivost, ergonomske komande, upravljač i sjedalo mogu se namjestiti prema tjelesnoj građi svakog vozača, klima-uređaj, poboljšana zvučna izolacija ... S Novim Masterom vožnja je bezbrižna i ugodna. Kako biste uvijek stigli na vrijeme, prepustite se jednostavnom vodstvu navigacijskog sustava Carminat TomTom® (1). Renault je opremio Novi Master novim držačem papira za pisanje na armaturnoj ploči i rotirajućim stolićem na koji možete odložiti dokumente ili prijenosno računalo.





VIŠE PRETINACA RADI BOLJE ORGANIZACIJE RADA

Zahvaljujući mnogobrojnim prostranim i korisnim mjestima za odlaganje, Novi Master oličenje je funkcionalnosti.

1. Rotirajući stolić* – 2. Pretinac ispod prednje suvozačeve klupe* – 3. Stropni pretinac u tovarnom prostoru – 4/7 Pretinci u vozačevim vratima gore/dolje* – 5. Stropna polica u kabini – 6. Hlađeni pretinac za rukavice – 8. Pretinac za sitnice – 9. Mjesto za odlaganje ispod stražnje klupe* – 10. Sklopivi držač za dokumente* – 11. Držač telefona i 12-voltna utičnica – 12. Poklopac na armaturnoj ploči* – 13. Držač za limenke

* Uz nadoplatu



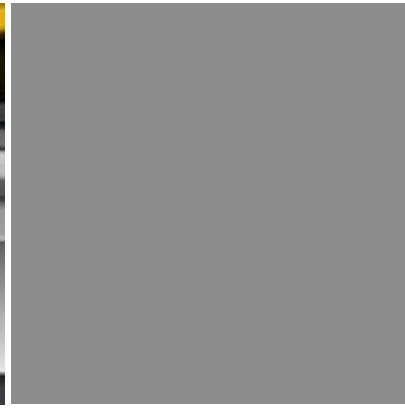

POGON I KUKA ZA VUČU: DALEKO VIŠE MOGUĆNOSTI

POGON NA PREDNJE KOTAČE



POGON NA STRAŽNJE KOTAČE



Robustan i učinkovit, Novi Master bolje se nego ikada prije prilagođava najtežim zahtjevima. Prevozite li teške i glomazne terete? Ograničenja više nema. Novi Master sa stražnjim pogonom jamči da će se vozilo na cesti ponašati u skladu s vašim profesionalnim potrebama. Možete odabrati između jednostrukih ili dvostrukih kotača. Razne verzije podvozja omogućuju preradu u vozila s podnicom, kiperom ili u vozilo s povećanim obujmom. Furgoni namijenjeni svakodnevnom obavljanju posla serijski su opremljeni prilagodljivim sustavom za nadzor stabilnosti vozila i stražnjom stubom. Kuka za vuču može vući teret mase do 3 tone.







NOVI MOTOR: -1 l/100 km UČINKOVITIJI I ŠTEDLJIVIJI.



Novi motor idealan je spoj snage i sigurnosti koji jamči veći zakretni moment unatoč manjem obujmu.

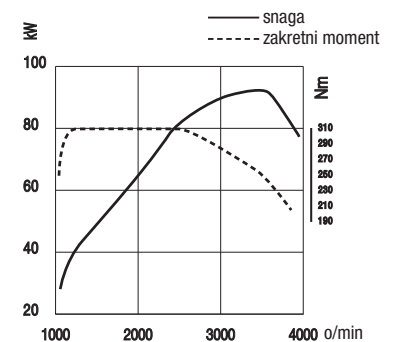

Novi motor jamči manju potrošnju goriva i veću autonomiju. Usto, troškovi održavanja Novog Mastera među najmanjima su na tržištu. Servisni intervali iznose 40.000 km, odnosno 2 godine (**), a zahvaljujući primjeni dugovječnog razvodnog lanca nije potrebno mijenjati remen.

(*) U odnosu na prethodni model Mastera .

(**) Prema tome koji se uvjet ispuni prije.

VRIJEME JE ZA PROMJENE

Zahvaljujući motoru utemeljenom na najboljoj tehnologiji i unaprijeđenoj aerodinamici, Novi Master ima malen udjel CO₂ u ispušnim plinovima. Serijski je opremljen signalnim lampicama koje upozoravaju na idealni trenutak za promjenu u viši ili niži stupanj prijenosa i tako doprinose manjoj potrošnji. Novi Master proizvode u tvornici s certifikatom ISO 14001, u njega se ugrađuje više od 11% dijelova od reciklirane plastike, a 95% njegove mase može se reciklirati na kraju životnog vijeka. Zbog tih činjenica, kao i emisije CO₂ manje od 195 g/km, Novi Master krasi oznaka Renault eco² kojom Renault dokazuje svoju angažiranost u cjelokupnom životnom ciklusu vozila.







NOVI MASTER ZA SIGURAN RAD

Radi vozačeve udobnosti i sprječavanja nesreća Novi Master opremljen je najboljom tehnologijom na području aktivne i pasivne sigurnosti:

- Serijski ugrađen sustav protiv blokade kotača ABS s elektroničkim razdjelnikom kočne sile i sustavom za pomoć pri naglom kočenju.
- Prilagodljivi sustav za nadzor stabilnosti vozila ESP i sustav protiv proklizavanja pogonskih kotača ASR (serijski na verzijama s pogonom na stražnje kotače i uz nadoplatu na verzijama s pogonom na prednje kotače).
- Serijski ugrađen vozačev zračni jastuk.
- Bočni zračni jastuci i suvozačev zračni jastuk (*).
- Serijski ugrađena neostakljena trećina pregradne stijene ili mreža (štiti vas od prodora tereta u kabinu u slučaju naglog kočenja).
- Fiksna svjetla za dodatno osvjetljavanje ceste pri prolasku kroz zavoje (povećavaju osvijetljeno vidno polje u zavojima), automatsko uključivanje brisača i svjetala.

S Novim Masterom možete raditi posve bezbrižno!

(* Uz nadoplatu ovisno o verziji)

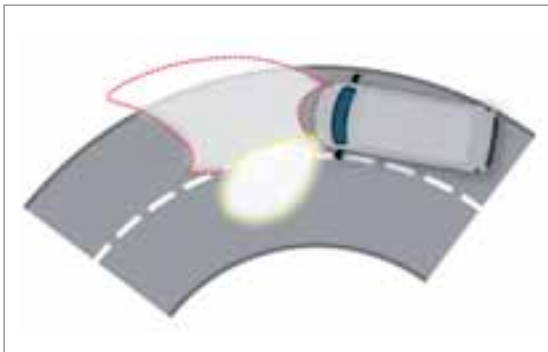

PRIJEVOZ OSOBA PRILAGODLJIV I UDOBAN.

MASTER KOMBI



MASTER KOMBI SA 6/5 ILI 9/8 SJEDALA

Svestran, jednostavan i praktičan, Master Kombi odlično kombinira prijevoz osoba i roba. Bez obzira na djelatnost kojom se bavite – sportski klub, ljetni kamp, gradska uprava ili ste jednostavno profesionalni korisnik kojemu treba što više prostora – Master Kombi u cijelosti će ispuniti vaša očekivanja. Uz obilježja koja Master inače čine tako uspješnim, unutrašnjost Master Kombija ujedno je i iznimno prilagodljiva. Posljednja dva reda sjedala mogu se, naime, izvaditi bez alata, a komfor je jedinstven: završna obrada putničkog prostora je kvalitetnija, na klupi su trotočkovni sigurnosni pojasevi, a uz nadoplatu dostupan je i samostalni klima-uređaj u stražnjem dijelu. Zbog prtljažnog prostora raskošnih dimenzija (2,8 m³ verzije L1H1 i 4,7 m³ verzije L2H2) korisnici ga silno hvale.

MASTER BUS



MASTER BUS SA 17 SJEDALA

Kompaktan i udoban Master Bus idealno je rješenje za prijevoz 17 osoba u najboljim uvjetima. Svim putnicima jamči udobnost, u gradu i na duljim putovanjima. Svakom putniku nudi komfor po mjeri: obilje prostora u području koljena, prostor ispod sjedala, polica za prtljagu ispod stropa, pojedinačno osvjetljenje i prozračivanje, a u sklopu dodatne opreme još i dodatno grijanje i klima-uređaj straga. Osim s uobičajenim funkcijama Novog Mastera, ergonomska kabina diči se i posebnom opremom kakvu vidamo u pravim autobusima: stolićima i zastorima, glatkim i protukliznim površinama koje se jednostavno čisti. Dakle, bez obzira na to je li riječ o prijevozu školaraca, transferima do aerodroma ili hotela, s vozilom Master Bus sva putovanja protiču bezbrižno.

FURGON



Sve verzije imaju 5 zajedničkih obilježja nužno potrebnih takvim vozilima: robusnost, okretnost, praktičnost, sigurnost i udobnost u vozilu. A da bi Novi Master odgovarao vašim potrebama, unutrašnjost možete prilagoditi na gotovo bezbroj načina.

MASE I OPTEREĆENJA

	Iskoristiva zapremnina (m³)	Najveće dopušteno opterećenje (kg)			
		2,8t		3,3t	3,5t
		74 kW	92/107 kW		
L1H1*	8	1 030	994	1 489	1 684
L1H2*	9	966		1 461	1 656
Najveće opterećenje prednje osovine (kg)		1 550		1 650	1 850
Najveće opterećenje stražnje osovine (kg)		1 650		1 900	2 100
Najveća masa prikolice (s kočnicama/bez kočnica)		2 500 / 750			
Promjer kruga okretanja između zidova		12,0 m			
Promjer kruga okretanja između rubnjaka		12,5 m			

*Kasniji početak prodaje

	Iskoristiva zapremnina (m³)	Najveće dopušteno opterećenje (kg)	
		3,3t	3,5t
L2H2	10,8	1 420	1 620
L2H3	12,3	1 390	1 548
Najveće opterećenje prednje osovine (kg)		1 650 / 1 850	
Najveće opterećenje stražnje osovine (kg)		1 900 / 2 100	
Najveća masa prikolice (s kočnicama/bez kočnica) (kg)		2 500 / 750	
Promjer kruga okretanja između zidova		13,6 m	
Promjer kruga okretanja između rubnjaka		14,1 m	

	Iskoristiva zapremnina (m³)	Najveće dopušteno opterećenje (kg)
L3H2	13	1 530
L3H3*	14,8	1 508
Najveće opterećenje prednje osovine (kg)		1 850
Najveće opterećenje stražnje osovine (kg)		2 100
Najveća masa prikolice (s kočnicama/bez kočnica)		2 500 / 750
Promjer kruga okretanja između zidova		15,7 m
Promjer kruga okretanja između rubnjaka		16,2 m

*Kasniji početak prodaje

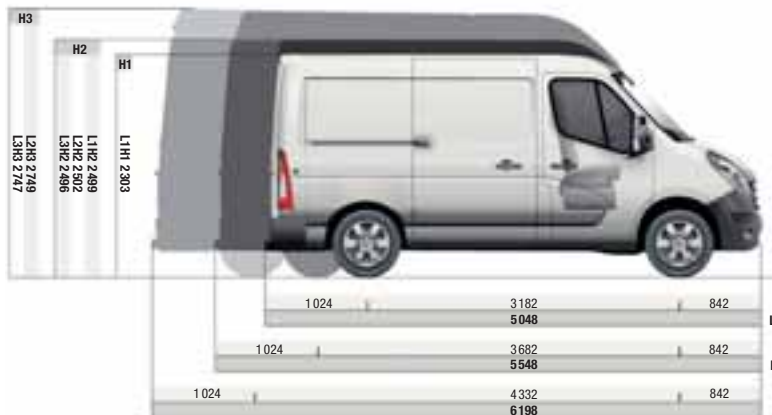

UNUTARNJE DIMENZIJE

	L1H1	L1H2	L2H2	L2H3	L3H2	L3H3
Tovarni prostor						
Korisna duljina	2 583	2 583	3 083	3 083	3 733	3 733
Korisna duljina na 1,1 m	2 530	2 530	3 030	3 030	3 680	3 680
Korisna širina	1 765	1 765	1 765	1 765	1 765	1 765
Širina između unutarnjih blatobrana	1 380	1 380	1 380	1 380	1 380	1 380
Korisna visina	1 700	1 894	1 894	2 144	1 894	2 144
Bočna klizna vrata						
Širina bočnih kliznih vrata	1 050	1 050	1 270	1 270	1 270	1 270
Visina bočnih kliznih vrata	1 581	1 780	1 780	1 780	1 780	1 780

	L1H1	L1H2	L2H2	L2H3	L3H2	L3H3
Stražnja vrata						
Širina (169 mm od poda)	1 580	1 580	1 580	1 580	1 580	1 580
Visina ulaza	1 627	1 820	1 820	1 820	1 820	1 820
Utovarni prag	Min : 546 Maks : 564	Min : 544 Maks : 563	Min : 545 Maks : 562	Min : 543 Maks : 556	Min : 543 Maks : 557	Min : 542 Maks : 555
Minimalni razmak vozila od tla	182	182	174	173	172	169

FURGON PRO



Model Novog Mastera s pogonom na stražnje kotače prikladan je i za najzahtjevnije zadaće. Za vas je to optimalno rješenje jer više nećete imati poteškoća pri prijevozu velikih tereta.

MASE I OPTEREĆENJA

	Iskoristiva zapremnina (m ³)	Najveće dopušteno opterećenje (kg)		
		3,5t JK	3,5t DK	4,5t DK
L3H2	12,4	1390	1254	2254
L3H3*	14,2	1362	1232	2232
Najveće opterećenje prednje osovine (kg)		1850	1850	1850
Najveće opterećenje stražnje osovine (kg)		2300	2800	3200
Najveća masa prikolice (s kočnicama/bez kočnica) (kg)		2500 / 750		3000 / 750
Promjer kruga okretanja između zidova		13,6 m		
Promjer kruga okretanja između rubnjaka		14,1 m		

*Kasniji početak prodaje

	Iskoristiva zapremnina (m ³)	Najveće dopušteno opterećenje (kg)	
		3,5t DK	4,5t DK
L4H2	14,9	1176	2176
L4H3*	17	1151	2151
Najveće opterećenje prednje osovine (kg)		1850	1850
Najveće opterećenje stražnje osovine (kg)		2800	3200
Najveća masa prikolice (s kočnicama/bez kočnica) (kg)		3000 / 750	
Promjer kruga okretanja između zidova		15,7 m	
Promjer kruga okretanja između rubnjaka		16,2 m	

*Kasniji početak prodaje



UNUTARNJE DIMENZIJE

	L3H2 JK	L3H2 DK	L3H3 JK	L3H3 DK	L4H2 DK	L4H3 DK
Tovarni prostor						
Korisna duljina	3733	3733	3733	3733	4383	4383
Korisna duljina na 1,1 m	3680	3680	3680	3680	4330	4330
Korisna širina	1765	1765	1765	1765	1765	1765
Širina između unutarnjih blatobrana	1380	1080	1380	1080	1080	1080
Korisna visina	1798	1798	2048	2048	1798	2048
Bočna klizna vrata						
Širina bočnih kliznih vrata	1270	1270	1270	1270	1270	1270
Visina bočnih kliznih vrata	1684	1684	1684	1684	1684	1684
Širina (169 mm od poda)	1580	1580	1580	1580	1580	1580

Stražnja vrata	L3H2 JK	L3H2 DK	L3H3 JK	L3H3 DK	L4H2 DK	L4H3 DK
Visina ulaza	1724	1724	1724	1724	1724	1724
Utovarni prag	Min : 674 Maks : 696	Min : 706 Maks : 724	Min : 672 Maks : 694	Min : 704 Maks : 723	Min : 701 Maks : 717	Min : 700 Maks : 715
Minimalni razmak vozila od tla	197	181	197	181	167	167

JK: jednostruki kotači; DK: dvostruki kotači

DVOSTRUKA KABINA



Novi Master s dvostrukom kabinom omogućuje prijevoz do sedam putnika pri čemu tovarni prostor ostaje dovoljno prostran.

MASE I OPTEREĆENJA

	Iskoristiva zapremnina (m ³)	Najveće dopušteno opterećenje (kg)		
		3,3t	3,5t	4,5t
L1H1 s pogonom na prednje kotače*				-
L1H2 s pogonom na prednje kotače*	5,3	1259	1451	-
L2H2 s pogonom na prednje kotače	6,9	1206	1398	-
L3H2 s pogonom na prednje kotače	9,0	-	1323	-
L3H2 s pogonom na stražnje kotače JK	8,3	-	1176	-
L3H2 s pogonom na stražnje kotače DK	8,3	-	1047	2047

*Kasniji početak prodaje

UNUTARNJE DIMENZIJE

	Pogon na prednje kotače				Pogon na stražnje kotače	
	L1H1	L1H2	L2H2	L3H2	L3H2 JK	L3H2 DK
Tovarni prostor						
Korisna duljina na 0,4 m	1716	1716	2175	2825	2825	2825
Korisna duljina na 1,1 m	1531	1531	1990	2640	2640	2640
Korisna širina	1765	1765	1765	1765	1765	1765
Širina između unutarnjih blatobrana	1380	1380	1380	1380	1380	1080
Korisna visina	1700	1894	1894	1894	1798	1798
Bočna klizna vrata						
Širina bočnih kliznih vrata	1050	1270	1270	1270	1270	1270
Visina bočnih kliznih vrata	1581	1780	1780	1780	1684	1684
Stražnja vrata						
Širina u donjem dijelu	1580	1580	1580	1580	1580	1580
Visina	1627	1820	1820	1820	1724	1724
Utovarni prag (min./maks.)	546 / 564	544 / 563	545 / 562	543 / 557	674 / 696	706 / 724
Razmak vozila od tla	182	182	174	172	197	181

JK: jednostruki kotači; DK: dvostruki kotači

PREDNJI POGON

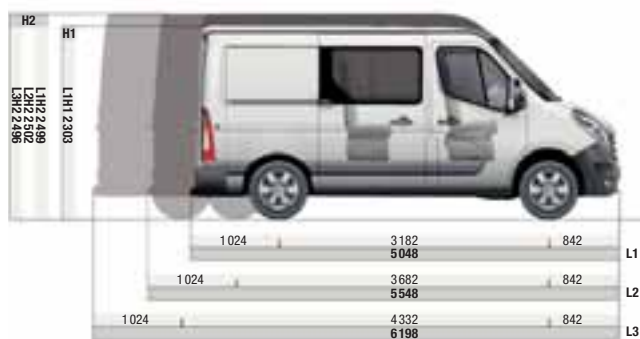

STRAŽNJI POGON



GRAND VOLUME



Verzija Grand Volume* ima obujam tovarnog prostora do 22 m³. Radi lakšeg pristupa tovarnom prostoru kao dodatna oprema na raspolaganju su vam stražnja podizna vrata i bočna vrata. Verzija Grand Volume namijenjena je prijevozu lakših tereta velikih dimenzija, odnosno selidbenim i sličnim djelatnostima.

*Kasniji početak prodaje

MASE I OPTEREĆENJA

	Iskoristiva zapremina (m ³)	Najveće dopušteno opterećenje (kg)	
		3,5 t	4,5 t
L3 s pogonom na prednje kotače 20 m ³	19,6	1 212	-
L3 s pogonom na stražnje kotače JK 20 m ³	19,6	1 059	-
L4 s pogonom na stražnje kotače DK 20 m ³	20,3	893	1 893
L4 s pogonom na stražnje kotače DK 22 m ³	22	868	-

JK: jednostruki kotači; DK: dvostruki kotači

UNUTARNJE DIMENZIJE

Modul Grand Volume	Verzija Grand Volume s pogonom na prednje/stražnje kotače		
	20 m ² (19,6 m ³)	20 m ² pri L4 (20,3 m ³)	22 m ²
Korisna dužina	4 100	4 300	4 580
Korisna širina	2 150	2 150	2 150
Korisna visina	2 200	2 200	2 200
Stražnja vrata			
Širina	2 105	2 105	2 105
Visina	2 165	2 165	2 165

PREDNJI POGON



DODATNA OPREMA



3D DEFLEKTOR: poboljšava aerodinamičnost vozila i prigušuje buku izazvanu strujanjem zraka.



STRAŽNJA PODIZNA VRATA: za lakše otvaranje tovarnog prostora umjesto krilnih vrata.

STRAŽNJI POGON



BOČNA VRATA: krilna bočna vrata za pristup sa strane.

PODVOZJE S JEDNOSTRUKOM ILI DVOSTRUKOM KABINOM



Provjereno čvrsta konstrukcija nudi brojne mogućnosti prerade prema vašim željama (primjerice kiper, sanduk, Grand Volume, hladnjača), a možete birati između jednostruke i dvostruke kabine, kojom se može voziti do sedam putnika.

MASE I OPTEREĆENJA PRI JEDNOSTRUKOJ KABINI

	Prednji pogon		Stražnji pogon							
	L2	L3	L2 JK	L2 DK	L2 DK	L3 JK	L3 DK	L3 DK	L4 DK	L4 DK
Najveće dopušteno opterećenje (kg)	3,5t	3,5t	3,5t	3,5t	4,5t	3,5t	3,5t	4,5t	3,5t	4,5t
Najveće opterećenje prednje osovine (kg)	1814	1794	1665	1533	2533	1640	1525	2525	1495	2495
Najveće opterećenje stražnje osovine (kg)	2100	2100	2300	2800	3200	2300	2800	3200	2800	3200
Najveća masa prikolice (kg)	3 000/750									
Promjer kruga okretanja između zidova	13,6m	15,7m	13,6m	13,6m	13,6m	13,6m	13,6m	13,6m	15,7m	15,7m
Promjer kruga okretanja između rubnjaka	14,1m	16,2m	14,1m	14,1m	14,1m	14,1m	14,1m	14,1m	16,2m	16,2m

MASE I OPTEREĆENJA PRI DVOSTRUKOJ KABINI

	Prednji pogon		Stražnji pogon					
	L2	L3	L2	L3		L4		
Najveće dopušteno opterećenje (kg)	1613	1586	1464	1432	1346	2346	1277	2277
Najveće opterećenje prednje osovine (kg)	1850	1850	1850	1850	1850	1850	1850	1850
Najveće opterećenje stražnje osovine (kg)	2100	2100	2300	2300	2800	3200	2800	3200
Najveća masa prikolice (kg)								
Promjer kruga okretanja između zidova	13,6m	15,7m	13,6m	15,7m	13,6m	13,6m	15,7m	15,7m
Promjer kruga okretanja između rubnjaka	14,1m	16,2m	14,1m	16,2m	14,1m	14,1m	16,2m	16,2m

DIMENZIJE PRI JEDNOSTRUKOJ KABINI

	Prednji pogon		Stražnji pogon				
	L2	L3	L2 JK	L2 DK	L3 JK	L3 DK	L4 DK
Najveća duljina karoserije	5924	7298	6754	6452	8206	6452	7928
Korisna duljina karoserije (min./maks.)	3184/3466	3834/4840	3184/4295	3184/3993	3834/5748	3734/3993	4284/5470
Visina praga na uzdužnom nosaču	735/740	736/741	771/774	771/774	771/775	784/787	786/789
Ukupna širina vozila s retrovizorom na duljem nosaču	2654	2654	2654	2654	2654	2654	2654
	2 170/2 350	2 170/2 350	2 170/2 350	2 170/2 350	2 170/2 350	2 170/2 350	2 170/2 350
Najmanji razmak od tla	166	166	166	166	166	166	166

DIMENZIJE PRI DVOSTRUKOJ KABINI

	Prednji pogon		Stražnji pogon			
	L2	L3	L2 JK	L3 JK	L3 DK	L4 DK
Najveća duljina karoserije	5643	7252	6411	8206	6193	7645
Korisna duljina karoserije (min./maks.)	2434/2434	3084/4044	2434/3232	3084/4998	2985/2985	3535/4436
Visina praga na uzdužnom nosaču	727/732	731/736	760/764	765/768	775/780	778/781
Ukupna širina vozila s retrovizorom na duljem nosaču	2 170 / 2 350	2 170 / 2 350	2 170 / 2 350	2 170 / 2 350	2 170 / 2 350	2 170 / 2 350
Najmanji razmak od tla	169	169	197	197	167	167

JK: jednostruki kotači; DK: dvostruki kotači

PREDNJI POGON

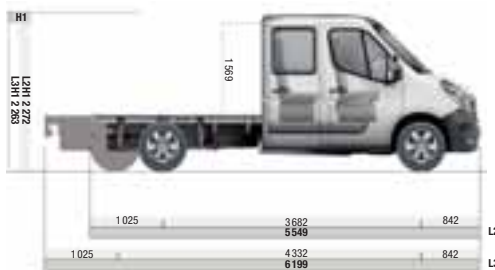

STRAŽNJI POGON

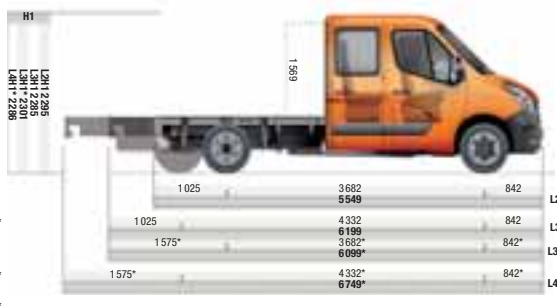

PODVOZJE SA SANDUKOM



Ergonomija Novog Mastera nepresušan je izvor nadahnuća. Verzija sa sandukom* namijenjena je prijevozu paleta, cijevi, vreća i sličnog tereta. Utovarna visina prilagođena je što lakšem utovaru.

* Kasniji početak prodaje

MASE I OPTEREĆENJA

	JEDNOSTRUKA KABINA		DVOSTRUKA KABINA	
	Najveće dopušteno opterećenje (kg)			
	3,5t	4,5t	3,5t	4,5t
L2 Traction	1462	-	1308	1308
L2 Propulsion JK	1313	-	1159	1159
L2 Propulsion DK	1181	2181	-	-
L3 Traction	1390	-	1234	1234
L3 Propulsion JK	1236	-	1080	1080
L3 Propulsion DK	1137	2132	991	991
L4 Propulsion DK	1051	2046	889	889

DIMENZIJE MODELA SA SANDUKOM

	JEDNOSTRUKA KABINA							DVOSTRUKA KABINA					
	L2		L3			L4		L2		L3		L4	
	Prednji pogon	Stražnji pogon	Prednji pogon	Stražnji pogon		Prednji pogon	Stražnji pogon	Prednji pogon	Stražnji pogon	Prednji pogon	Stražnji pogon	Propulsion	
Duljina	3230	JK DK 3230	3900	JK 3900	DK 3780	DK 4430	2480	JK 2480	3230	JK 3230	DK 3130	DK 3780	
Širina	2100	2100	2100	2100	2100	2100	2100	2100	2100	2100	2100	2100	
Visina	400	400	400	400	400	400	400	400	400	400	400	400	
	5	5	5	7	7	7	8	5	5	5	5	7	

JK: jednostruka kabina; DK: dvostruka kabina

PREDNJI POGON



STRAŽNJI POGON



DODATNA OPREMA

STRAŽNJI NOSAČ DASAKA

Sprječava oštećenje stražnje stranice pri prijevozu dugih predmeta.



KUTIJA ZA ALAT

Prostor za pohranu sitnog alata koji se može zaključati.



KOMBI



OPTEREĆENJE I DIMENZIJE KOMBIJA SA ŠEST SJEDALA

	L1H1	L1H1	L2H2	L2H2
	3,0t (2,98t)	3,3t	3,3t	3,5t
Najveće dopušteno opterećenje (kg)	927	1 298	1 230	1 415
Zapremnina tovarnog prostora (m ³)	4,1	4,1	6	6
Širina otvora bočnih vrata (mm)	1 581	1 581	1 780	1 780
Visina otvora bočnih vrata (mm)	1 050	1 050	1 270	1 270
Visina otvora stražnjih vrata (mm)	1 627	1 627	1 820	1 820

Novi Master Kombi veoma je prilagodljiv pa omogućuje prijevoz najviše devet osoba ili pak velikog tereta.

OPTEREĆENJE I DIMENZIJE KOMBIJA SA DEVET SJEDALA

	L1H1	L1H1	L2H2	L2H2
	3,0t (2,98t)	3,3t	3,3t	3,5t
Najveće dopušteno opterećenje (kg)	927	1 232	1 165	1 351
Zapremnina tovarnog prostora (m ³)	2,8	2,8	4,7	4,7
Širina otvora bočnih vrata (mm)	1 581	1 581	1 780	1 780
Visina otvora bočnih vrata (mm)	1 050	1 050	1 270	1 270
Visina otvora stražnjih vrata (mm)	1 627	1 627	1 820	1 820

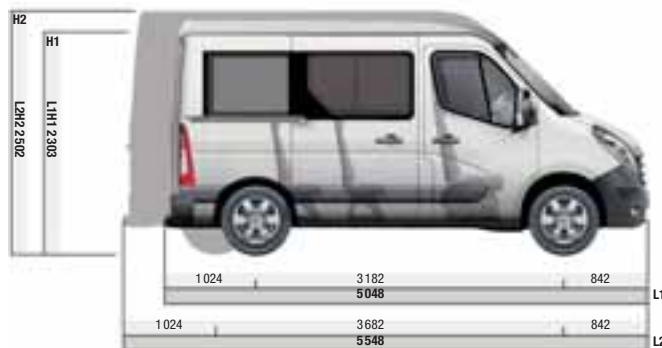

OPREMA



MODULARNOST: udobnost prilagodljiva po mjeri.

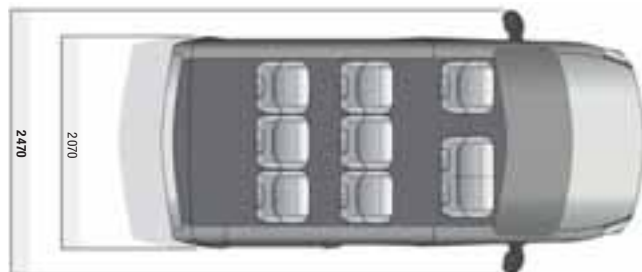

BUS



Sve je u Novom Masteru Busu kojim možete prevoziti do 17 putnika podređeno udobnosti i sigurnosti putovanja.

OPTEREĆENJE I DIMENZIJE BUSA SA 17 SJEDALA

	L3H2
Najveće dopušteno opterećenje (kg)	3,9t (3,87t)
Zapremnina tovarnog prostora (m ³)	1377
Širina otvora bočnih vrata (mm)	1780
Visina otvora bočnih vrata (mm)	1270
Visina otvora stražnjih vrata (mm)	1820

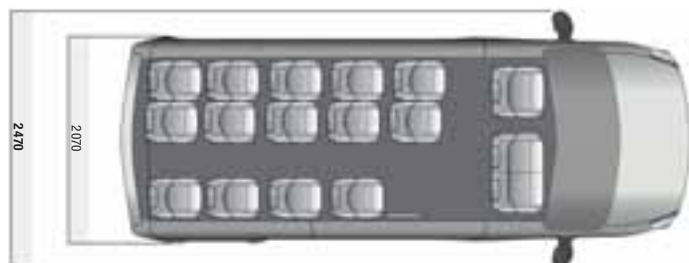

OPREMA



POJEDINAČNA VENTILACIJA: udobnost po mjeri svakog putnika.



UDOBNOST: širok i osvijetljen prolaz koji omogućuje kretanje vozilom.



POLICA ZA PRTLJAGU ISPOD STROPA: putnici mogu odložiti stvari kako bi im na sjedalu bilo što udobnije.

SIGURNOST

1. BRISAČI SA SENZOROM ZA KIŠU

Zahvaljujući sensorima za kišu vozilo se automatski prilagođava uvjetima u okolini i reagira u skladu s njima.



2. ESP + SUSTAV PODUPRAVLJANJA

Zajedno sa sustavom za mjerenje opterećenja, sustav za nadzor stabilnosti ispravlja putanju vozila u opasnim situacijama prilagođavajući jačinu kočenja masi tereta koji se prevozi.



4. ZRAČNI JASTUCI ZA VOZAČA I SUVOZAČA

5. FIKSNA SVJETLA ZA DODATNO OSVJETLJAVANJE CESTE U ZAVOJIMA

Povećavaju osvijetljeno vidno polje pri prolascima kroz zavoje.



3. SUSTAV PROTIV BLOKIRANJA KOTAČA (ABS)

Sustav protiv blokiranja kotača (ABS) s elektroničkim razdjelnikom kočne sile (EBV) i sustavom pomoći pri naglom kočenju (AFU) za zadržavanje nadzora nad vozilom pri kočenju.

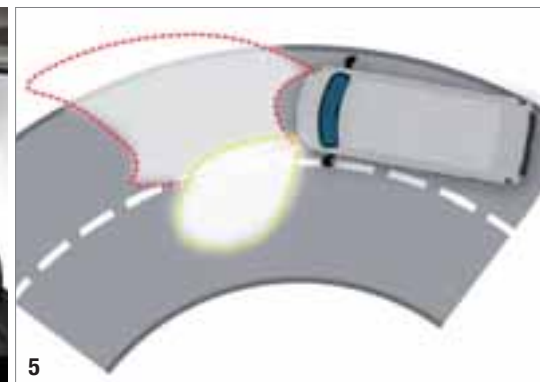

6. SVJETLA ZA MAGLU

Doprinosu boljoj vidljivosti za maglovita ili kišna vremena.

7. PUTNO RAČUNALO

Daje korisne pokazatelje o putovanju, potrošnji goriva i održavanju vozila.

8. REGULATOR-LIMITATOR BRZINE

Ovisno o vašim potrebama održava brzinu stalnom ili je ograničava.





1. NAVIGACIJSKI SUSTAV CARMINAT TOMTOM®

Novi Master možete opremiti navigacijskim sustavom Carminat TomTom® prvim pravim tvornički ugrađenim navigacijskim sustavom. Izračunava najbolji put, daje aktualne informacije o stanju u prometu, upozorava na fiksne radare... Sve informacije jednostavno prikazuje na velikom ekranu u boji. Daljinski upravljač omogućuje jednostavan i siguran pristup različitim funkcijama. Navigacijski sustav štedi vrijeme i gorivo.

2. KLJUČ ZA OTKLJUČAVANJE BEZ RUKU

Dovoljno je da karticu za otključavanje bez ruku imate kod sebe. Vrata otvarate jednostavnim pritiskom na kvaku bez korištenja ključem.

3. KLJUČ S TRI GUMBA

Omogućuje daljinsko otključavanje/ zaključavanje prednjih i stražnjih vrata.

4. RUČNI KLIMA-UREĐAJ

5. AUTOMATSKI KLIMA-UREĐAJ

Elektronički prikaz i namještanje željene temperature, brzo sušenje orošenih stakala i senzor sunčeve svjetlosti.

6. AUTORADIO S CD-UREĐAJEM I PODRŠKOM ZA MP3 I BLUETOOTH®*

Čita MP3 zapise i omogućuje povezivanje opreme za telefoniranje slobodnih ruku kako biste u svakom trenutku bili dostupni.

7. PRIKLJUČCI ZA VANJSKE UREĐAJE

Svoj digitalni prenosivi audiouređaj možete spojiti na USB ili iPod® priključak i njime upravljati komandama na upravljaču.
* Preporučujemo vam da zaustavite vozilo kad telefonirate.



DODATNE PRERADE

1. OSTAKLJENA DVOKRILNA STRAŽNJA VRATA S GRIJANIM STAKLOM KOJA SE OTVARAJU POD KUTOM OD 270°

Otvaranje vrata pod kutom od 270° olakšava pristup tovarnom prostoru. Magnet zadržava vrata u otvorenom položaju.



1

2. RETROVIZORI NA DUGIM NOSAČIMA

Obvezan dio na prerađenim vozilima koja premašuju određenu širinu (npr. kamper ili model Grand Volume).



2

3. OSTAKLJENA PREGRADNA STIJENA

Ostakljena pregradna stijena osigurava vozaču bolju preglednost tovarnog prostora i ceste ako su stražnja vrata ostakljena.



3

4. BLOKADA DIFERENCIJALA

Poboljšava mobilnost na skliskim ili mekim podlogama, primjerice prilikom vožnje na gradilištu.



4



5

5. STRAŽNJA STEPENICA

Olakšava pristup tovarnom prostoru (u seriji na furgonima s pogonom na stražnje kotače, uz nadoplatu na furgonima s prednjim pogonom).



6

6. STANDARDNA KUKA ZA VUČU

Za vuču prikolice mase od 2,5 do 3 tone (u dodatnoj opremi dostupne su vilice i kombinirana kuka za vuču s četiri rupe).



7

7. PRSTENI ZA PRIČVRŠĆIVANJE TERETA

Ovisno o verziji, od 8 do 12 pričvrstnih prstena za pričvršćivanje tereta u unutrašnjosti.



8

8. 12-VOLTNA UTIČNICA U TOVARNOM PROSTORU

Novost koja omogućuje priključivanje opreme u tovarnom prostoru.



9



10



11

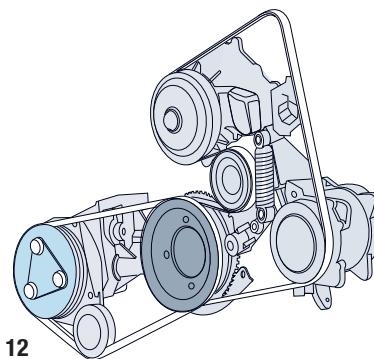

12

9. SJEDALO S PROMJENJIVIM OVJESOM

Vozačevo sjedalo s promjenjivim ovjesom omogućuje namještanje tvrdoće ovjesa prema vozačevim željama.

10. DIGITALNI TAHOGRAF

Obavezan je za vozila čija je ukupna dopuštena masa veća od 3,5 tone.

11-12. PRIKLJUČNO VRATILO

Omogućuje odvod snage s motora (izravno ili preko mjenjača) za rad opreme poput sklopova za hlađenje, dizalice, hidrauličke poluge ili pri dodatnim preradama.



13



14



15

13. DRVENI POD ZA ZAŠTITU OD KLIZANJA

Štiti tovarni prostor Novog Mastera pri prijevozu robe. Može biti presvučen materijalom na kojemu se ne kliže. Uz drveni pod, karoseriju štite i robusne i pomno izrađene obloge koje sežu do polovice visine, a obuhvaćaju i vrata.

14. UBRZANI PRAZNI HOD

Funkcija koje povećava broj okretaja motora u praznom hodu na 1000 o/min* radi napajanja dodatne električne opreme ugrađene u vozilo.

*U koncesiji se može namještarati do 2000 o/min.

15. REZERVNI KOTAČ NA PODVOZJU

Na svim verzijama.

16. KOMPLET ZA POPRAVK GUMA

Zauzima manje prostora od rezervnog kotača i privremeno omogućuje vožnju dok se ne zamjeni guma.



16

DODATNA OPREMA



1-2-3. KUKA ZA VUČU/VUČNE VILICE/ KOMBINIRANA KUKA ZA VUČU

Vaš Novi Master za vuču može rabiti kuku, vučne vilice ili kombiniranu kuku.



4-5. KROVNA GALERIJA OD ALUMINIJA, KROVNA STAZA I LJESTVE

Krovna galerija koja je posebno izrađena za Novi Master na stražnjoj je strani opremljena valjkom radi lakšeg utovara. Lakši utovar na krovnu galeriju osiguravaju i ljestve na stražnjim vratima te staza na galeriji.



6. KROVNE PREČKE

Dopušteno opterećenje svake prečke iznosi 46 kg (prodaju se u paru). Najveće dopušteno opterećenje vozila je 200 kg, uključujući masu prečki.

*Kataloški broj: 77 11 427 804 (H1)
77 11 425 820 (H2)*



7. DRVENI POD/OBLOGE/KOŠEVI BLATOBRAVA

Štite tovarni prostor Novog Mastera pri prijevozu robe. Podne obloge dostupne su i s protukliznom podlogom. Sve drvene zaštitne obloge dostupne su i u verziji za intenzivno korištenje izrađenoj od debljih drvenih ploča.



8. ALARM

Renaultov alarm, u potpunosti kompatibilan s elektroničkim sustavom vašega Novog Mastera, štiti od provala i otkriva svako kretanje unutar putničkog prostora (potrebna je priprema za alarm).

Kataloški broj: 77 11 425 925

9. GUMENE ZAVJESICE SPRIJEDA/STRAGA

Štite karoseriju od udaraca šljunka i ogrebotina.

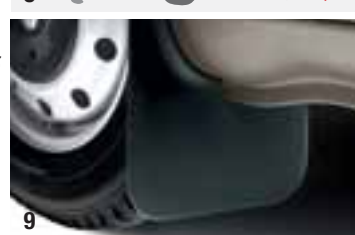

10. ZAŠTITNA MREŽA ZA STRAŽNJA STAKLA/BOČNA STAKLA

Štiti od provala u vozilo istodobno zadržavajući dobru vidljivost za vozača.

11. ZAŠTITNE PRESVLAKE SJEDALA SUPER AQUILA

Unutrašnjost Novog Mastera možete zaštititi presvlakama sjedala «Super Aquila» od umjetne kože (presvučena tkanina) koje se prilagođavaju obliku sjedala, a posebno su namijenjene intenzivnoj uporabi.



12. TEKSTILNE PODNE OBLOGE

Štite pod vozila od habanja i vlage.

Kataloški broj: 77 11 426 007

13. GUMENE PODNE OBLOGE

Nepropusne obloge koji možete prati vodom.

Kataloški broj: 77 11 426 008





1. KOMPLET SVJETALA ZA MAGLU

Poboljšavaju vidljivost u magli ili po kiši.

Kataloški broj: 77 11 427 996

2-3. KAMERA I EKLAN ZA VOŽNJU UNATRAG

Na ekranu ugrađenom u sjenilo za sunce možete vidjeti stražnji dio svojega Novog Mastera. Dok vozite unatrag kamera šalje vozaču jasnu sliku, čak i kad je polumrak.

Kataloški broj: 77 11 427 458

4. POMOĆ PRI PARKIRANJU

Senzori ugrađeni u stražnji odbojnik šalju zvučni signal koji upozorava na razmak vozila od prepreke.

Kataloški broj: 77 11 224 385

5. DRŽAČ ZA VATROGASNI APARAT

Za pričvršćivanje vatrogasnog aparata mase 1-2 kilograma i njegovo zadržavanje u slučaju sudara.

Kataloški broj: 77 11 426 006

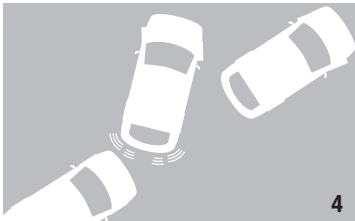

6. OPREMA ZA TELEFONIRANJE SLOBODNIH RUKU BLUETOOTH®

Izaberite jedan od modela marke Parrot koji omogućuju sigurno telefoniranje u vožnji. Modeli s ekranom mogu prikazivati imenik i broj pozivatelja.

Kataloški broj: 77 11 454 166 (Mki 9100)

7. AUDIO CONNEXION BOX

Omogućuje vam da svoju omiljenu glazbu slušate preko audiosustava vozila. A zahvaljujući komandama na upravljaču u svojoj fonoteci (zapisi u formatu MP3 s USB ključa, prenosiva MP3 uređaja ili iPod) možete uživati kad god poželite.

Kataloški broj: 77 11 426 075 (glavna jedinica)

77 11 419 488 (USB priključak)

77 11 419 489 (priključak za iPod)

77 11 419 490 (priključak "aux")

8. NOTE BOX

Zahvaljujući Note Boxu samoljepivi listići uvijek su nadohvat ruci.

Kataloški broj: 77 11 423 524

9. ORGANIZER BOX

Organizer Box također je nadohvat ruci i vrlo je praktično mjesto za odlaganje.

Kataloški broj: 77 11 422 514



BOJE

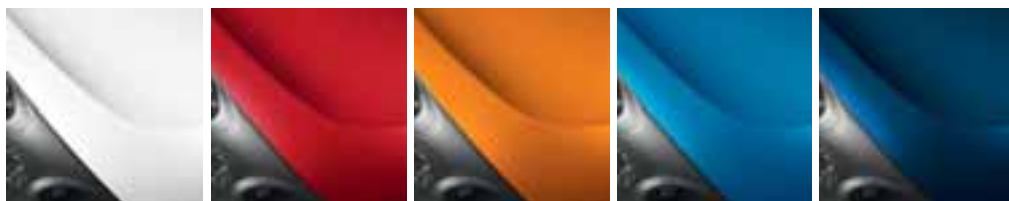

389
BIJELA

719
ŽARKO CRVENA

031
NARANČASTA

423
PLAVA SAVIEM

RNQ
PLAVA VOLGA



D90
ZELENA MOUSSE

397
ŽUTA CITRON*

409
TAMNOPLAVA
MYOSOTIS*

KNH
SIVA ETOILE

J47
SIVOPLAVA

* Dostupna kasnije

Jednoslojne boje								Metalik boje	
Bijela	Žarko crvena	Narančasta	Plava Saviem	Plava Volga	Zelena Mousse	Žuta Citron	Tamnoplava Myosotis	Siva Etiole	Sivoplava
389	719	031	423	RNQ	D90	OV 397	PV 409	TE KNH	TE J47
●	●	●	●	●	●	●	●	○	○

UKRASNI POKROVI KOTAČA I NAPLATCI



MALI STANDARDNI
UKRASNI POKROV
(STRAŽNJI POGON)

MALI UKRASNI POKROV
(PREDNJI POGON)

VELIKI UKRASNI POKROV
(PREDNJI POGON)

VELIKI UKRASNI POKROV
(STRAŽNJI POGON)

ALUMINIJSKI NAPLATAK
(PREDNJI POGON)

PRESVLAKE

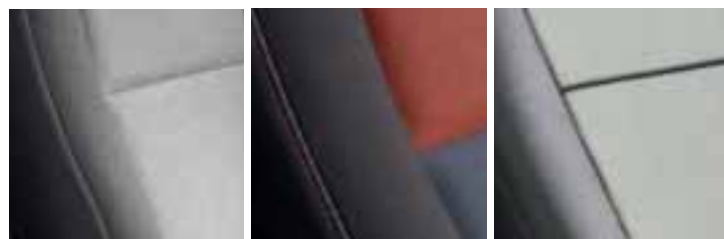

TAMNOSIVA TKANINA
KALEIDO*

TAMNOPLAVA I
NARANČASTA TKANINA

UMJETNA KOŽA**

*Uz doplatu
**Raspoloživo kasnije

MOTORI

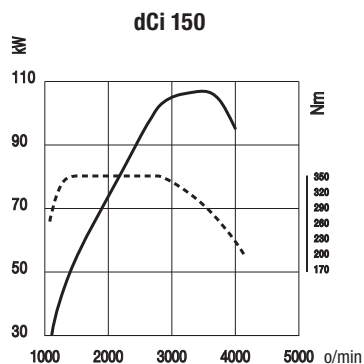
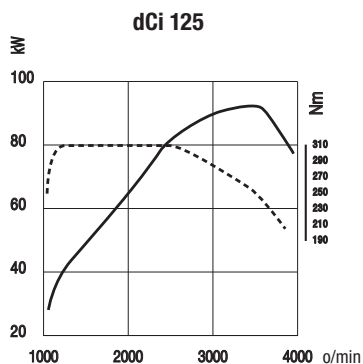
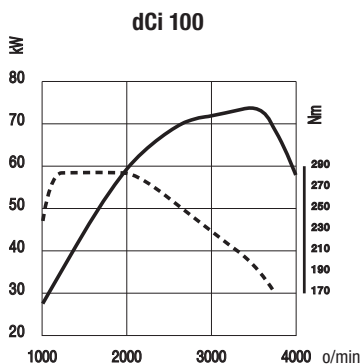

— snaga
- - - zakretni moment

MOTORI

Dizelski 2,3-litreni motor dCi Novog Mastera snage od 74, 92 i 107 kW dostupan je na verzijama s prednjim i stražnjim pogonom. Odgovara normama o zaštiti okoliša Euro 4 i Euro 5 i opremljen je filtrom krutih čestica).



Motor – prednji pogon



Motor – stražnji pogon



1



2

1. 6-STUPANJSKI RUČNI MJENJAČ

Dolazi uz sve motore novog Mastera. Omogućuje potpunu iskoristivost snage motora s dobrim međuubrzanjima. Vožnjom u 6. stupnju na brzim cestama smanjuju se buka i potrošnja goriva.

2. 6-STUPANJSKI AUTOMATSKI ROBOTIZIRANI MJENJAČ

U automatskom ili impulsnom načinu rada vožnju čini udobnijom (uz doplatu s motorima dCi Euro 5 92 i 107 kW).

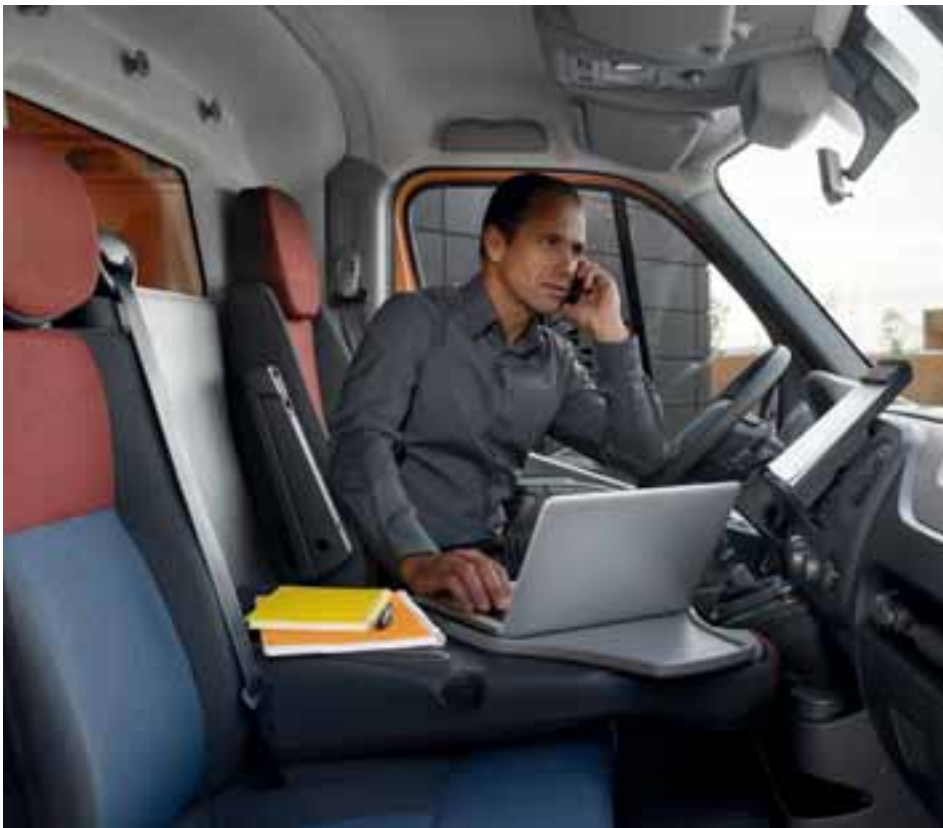

RENAULT PRO+, RJEŠENJA ZA PROFESIONALNE KORISNIKE

Kako bi ispunio vaše profesionalne zahtjeve

Renault je samo za vas pokrenuo uslugu Renault Pro+. Odsada su vam na raspolaganju prodajno i postprodajno mjesto, namijenjeno isključivo poduzećima. Tu smo objedinili najkompetentnije stručnjake, rješenja i usluge kako bismo odgovorili na posebnosti vaše struke.

One stop shop: po mjeri vaše djelatnosti

Centar Renault Pro+ razvio je usluge po mjeri svojih korisnika, potrebne od kupnje novog ili rabljenog vozila pa nadalje kroz cijelo vrijeme njegove uporabe: pomoć pri izboru vozila, serijski opremljenog ili prerađenog, financiranje, održavanje...

Sugovornici koji govore vašim jezikom

Sugovornici iz centra Renault Pro+ vrsni su stručnjaci educirani prema potrebama pojedinih zanimanja. Znaju vas savjetovati, razmotriti vaše potrebe i ponuditi vam po mjeri prerađena gospodarska vozila iz Renaultove ponude. Od isporuke vozila na raspolaganju vam je i osobni sugovornik u postprodaji.



Zahvaljujući našim naporima bit ćete još učinkovitiji

Renault Pro+ štedi vam vrijeme - od izbora vozila pa sve do njegova održavanja. Ta se učinkovitost ogleda u zalaganju svih zaposlenika Renaultove mreže.

Prodajne usluge:

- Široka ponuda izloženih novih i rabljenih profesionalnih vozila, uključujući i prerađena vozila.
- Sustavna ponuda probne vožnje bez prethodne predbilježbe.
- Komercijalna ponuda u skladu s vašim posebnim zahtjevima u roku od 48 sati.

Postprodajne usluge:

- Dulje radno vrijeme servisa za profesionalne korisnike.
- Dijagnostika u roku od jednog sata.
- Održavanje vozila bez naručivanja tijekom 8-satnog radnog vremena.
- Podroban predračun s rokom isporuke vozila u roku od 4 sata u slučaju popravka.
- Zamjensko vozilo iste kategorije u slučaju da vozilo nije u voznom stanju.

Zato što smo mi u Renaultu uvjereni da je povjerenje naših klijenata naš najveći pokretač razvoja: s centrom Renault Pro+ zaista možete računati na nas!

NOVI RENAULT MASTER



(www.renault.ba)

Obavljeno je sve potrebno da sadržaj ovog materijala bude točan i ažuran u trenutku njegova tiskanja. Ovaj je dokument sastavljen na temelju predserija ili prototipova. Sukladno svojoj politici stalnog poboljšanja proizvoda, Renault zadržava pravo izmjene karakteristika vozila i dodatne opreme opisanih i predstavljenih u ovoj brošuri u bilo kojem trenutku. O tim se izmjenama Renaultovi koncesionari obavještavaju u najkraćem roku. Ovisno o zemlji komercijalizacije vozila, verzije se mogu razlikovati, a neki dijelovi opreme nisu dostupni (u seriji, u opciji ili kao dodatna oprema). Radi pribavljanja točnih informacija o vozilu molimo vas da se obratite našem koncesionaru. Zbog tehničkih ograničenja tiska prikazane boje u ovom materijalu mogu se donekle razlikovati od stvarnih boja karoserije vozila ili materijala unutarnjeg uređenja. Renault zadržava sva prava. Reprodukција cijelog ili dijela ovog materijala u bilo kojem obliku ili na bilo koji način dopuštena je samo uz prethodnu pisanu suglasnost Renaulta.