

# RENAULT CAPTUR



cjenik



# cjenik vozila

14.01.2026.

razina opreme	motor	kod verzije	gorivo	mjenjač	kW (KS)	Cijena za kupca s PDV-om	Akcijska cijena s PDV-om
evolution	<b>TCe 115</b>	<b>2X2BMQH6 6XS</b>	<b>BENZIN</b>	<b>ručni</b>	<b>85 (116)</b>	<del>42.200 KM</del>	<b>39.900 KM</b>
evolution	mild hybrid 140 EDC	2X2BN0H7 6XS	BENZIN	automatski	103 (140)	47.800 KM	
evolution	E-Tech 160	2X2BN7HH 6XY	BENZIN	automatski	80 (109)	51.800 KM	
techno	TCe 115	2X3BMQH6 6XS	BENZIN	ručni	85 (116)	45.500 KM	
techno	mild hybrid 140 EDC	2X3BN0H7 6XS	BENZIN	automatski	103 (140)	50.900 KM	
techno	E-Tech 160	2X3BN7HH 6XY	BENZIN	automatski	80 (109)	54.900 KM	
esprit Alpine	mild hybrid 140 EDC	2X4AN0H7 6XS	BENZIN	automatski	103 (140)	54.300 KM	
esprit Alpine	E-Tech 160	2X4AN7HH 6XY	BENZIN	automatski	80 (109)	58.300 KM	

# serijska oprema

## evolution

### sigurnost

sustav pomoći pri naglom kočenju - BAS  
sustav protiv blokiranja kotača - ABS  
sigurnosni sustav ESP i pomoć pri kretanju na uzbrdici HAS  
ISOFIX sustav za pričvršćivanje dječjih sjedalica na sjedalima sprijeda i straga  
sustav za poziv u nuždi  
sustav automatskog kočenja s prepoznavanjem pješaka i biciklista  
sustav za nadzor pozornosti vozača  
tempomat i ograničivač brzine  
sustav za održavanje vozila u voznom traku i sprječavanje izlaska iz voznog traka  
inteligentno upozorenje na prekoračenje brzine s prepoznavanjem prometnih znakova  
upozorenje na sigurnosni razmak  
gumb "my safety switch" za uključivanje/isključivanje ADAS sustava  
zračni jastuci za vozača i suvozača  
bočni zračni jastuci sprijeda i sigurnosna zavjesa za vozača i suvozača  
mogućnost isključenja suvozačevog zračnog jastuka  
prednji sigurnosni pojasevi podesivi po visini  
tritočkovni stražnji sigurnosni pojasevi  
tri naslona za glavu straga podesiva po visini  
upozorenje na neprivezane sigurnosne pojaseve za sva sjedala  
zaključavanje otvaranja stražnjih prozora i stražnjih vrata  
filtrar zraka u unutrašnjosti  
način vožnje ECO  
indikator promjene stupnja prijenosa (za verzije s ručnim mjenjačem)  
električno podesivi i grijani vanjski retrovizori - ručno sklopivi  
daljinsko središnje zaključavanje  
automatsko uključivanje kratkih svjetala  
sustav za nadzor tlaka u gumama  
pomoć pri parkiranju unatrag  
kamera za vožnju unatrag  
2 svjetla za vožnju unatrag  
treće kočiono svjetlo  
sklopivi ključ za otključavanje/zaključavanje i pokretanje vozila  
Renault kartica slobodne ruke (odnosi se samo na hibridnu verziju)  
ručno zatamnjiv unutarnji retrovizor

### udobnost

ručni klima-uređaj  
upravljač i ručica mjenjača presvučeni mekim materijalima  
vozačevo sjedalo podesivo po visini  
središnja konzola s naslonom za ruke  
električni impulsni podizači prednjih stakala  
električni impulsni podizači stražnjih stakala  
preklapiv naslon stražnje klupe u omjeru 1/3 - 2/3  
grijano stražnje staklo  
sustav openR link 10,4" s ozvučenjem Arkamys Classic

### multimedija

7-inčni informativni zaslon s instrumentima u boji ispred vozača  
mogućnost povezivanja vozila na Internet  
ukrasni pokrovi kotača 17" Nymphaea

### dizajn

jednobojna karoserija  
full LED prednja i stražnja svjetla  
dnevna svjetla sa svjetlosnim potpisom u odbojniku  
LED pokazivači smjera u vanjskim retrovizorima  
vanjski retrovizori u crnoj boji  
shark antena  
vanjske ručice na vratima u boji karoserije  
tonirana stakla  
osvjetljenje putničkog prostora sprijeda i straga  
komplet za popravak guma

## techno (dodatno na opremu evolution)

### sigurnost

pomoć pri prednjem, stražnjem i bočnom parkiranju  
Renault kartica slobodne ruke  
električno podesivi i grijani vanjski retrovizori - električno sklopivi  
sustav Multi-Sense®  
automatska parkirna kočnica s funkcijom Auto Hold  
senzor za kišu i automatsko uključivanje svjetala  
polugice za mijenjanje brzina na upravljaču (za verzije s EDC mjenjačem)  
adaptivni tempomat s funkcijom Stop&Go (za verzije HEV i EDC)

### udobnost

automatski klima-uređaj  
vozačevo i suvozačevo sjedalo podesivo po visini  
upravljač i ručica mjenjača presvučeni imitacijom kože (za verzije HEV i EDC)  
grijani upravljač (za verziju 160 EDC)

### multimedija

sustav openR link 10,4" s Akramys Classic ozvučenjem, navigacijom i Google uslugama  
kartografija Europe  
10" informacijski zaslon u boji s instrumentima i prikazom navigacije  
bežično punjenje mobilnog telefona

### dozajn

alumijski naplatci 18" Black Hole  
premium full LED stražnja svjetla  
LED osvjetljenje putničkog prostora sprijeda i straga  
samozatamnjujući unutarnji retrovizor  
dodatno zatamnjena stražnja stakla

### dodaci

uzdignuto dno prtljažnog prostora (u razini sa sklopljenim stražnjim sjedalima)

# serijska oprema

## esprit Alpine (dodatno na opremu techno)

### sigurnost

adaptivni tempomat s funkcijom Stop&Go  
sustav za pomoć u vožnji na autocesti i u prometnim gužvama (ACC, Lane Centering Assist)  
upozorenje na mrtvi kut i sprječavanje napuštanja trake pri pretjecanju  
sustav upozorenja u vožnji unatrag (približavanje vozila s lijeve i desne strane)  
sustav za siguran izlazak putnika iz vozila

### udobnost

samozatamnjujući unutarnji retrovizor bez okvira  
uzdignuta središnja konzola s naslonom za ruke  
upravljач i ručica mjenjača presvučeni imitacijom kože  
grijani upravljач

### dizajn

alumijski naplatci 19" Elixir  
dvobojna karoserija  
vanjski dizajn u duhu marke Alpine s kromiranim dodacima u crnoj boji  
vanjski retrovizori u boji krova  
dizajn interijera u duhu marke Alpine  
LED osvjetljenje ogledala u sjenilu

# cjenik opcija i paketa

## Paketi i opcije

sigurnost	napomene	kod	evolution	techno	iconic esprit Alpine
Paket SIGURNOST, VOŽNJA & PARKIRANJE 360° (5) · sustav za siguran izlazak putnika iz vozila · upozorenje na mrtvi kut i sprječavanje napuštanja trake pri pretjecanju · sustav upozorjenja u vožnji unatrag (približavanje vozila s lijeve i desne strane) · pomoć pri prednjem, stražnjem i bočnom parkiranju i sustav automatskog parkiranja · kamera 360° · pomoć pri centriranju vozila u voznom traku · osvjetljenje tla oko vozila	(5)	PCL42	-	<b>2.400 KM</b>	-
Paket SIGURNOST & PARKIRANJE 360° (6) · sustav za siguran izlazak putnika iz vozila · upozorenje na mrtvi kut i sprječavanje napuštanja trake pri pretjecanju · sustav upozorjenja u vožnji unatrag (približavanje vozila s lijeve i desne strane) · kamera 360° · osvjetljenje tla oko vozila	(6)	PCL44	-	<b>1.600 KM</b>	-
Paket SIGURNOST & VOŽNJA (5) · sustav za siguran izlazak putnika iz vozila · upozorenje na mrtvi kut i sprječavanje napuštanja trake pri pretjecanju · sustav upozorjenja u vožnji unatrag (približavanje vozila s lijeve i desne strane) · pomoć pri centriranju vozila u voznom traku	(5)	PCU10	-	<b>1.600 KM</b>	-
Paket PARKIRANJE 360° · pomoć pri prednjem, stražnjem i bočnom parkiranju i sustav automatskog parkiranja · kamera 360° · osvjetljenje tla oko vozila		PCL62	-	-	<b>1.200 KM</b>
paket REZERVNI KOTAČ · rezervni kotač smanjenih dimenzija · uzdignuto dno prtljažnog prostora (u razini s preklopljenim stražnjim sjedalima)		PCK86	<b>700 KM</b>	-	-
rezervni kotač smanjenih dimenzija		RSGALT	-	<b>500 KM</b>	<b>500 KM</b>

udobnost	napomene	kod	evolution	techno	iconic esprit Alpine
Paket UDOBNOST (5) · uzdignuta središnja konzola s naslonom za ruke · bežično punjenje mobilnog telefona	(5)	PCU62	-	<b>600 KM</b>	-
paket ZIMA (1) · grijana prednja sjedala · grijani upravljač	(1)	PCV94	-	<b>1.000 KM</b>	-
paket ZIMA · grijana prednja sjedala · električno podesivo vozačevo sjedalo		PKJB35	-	-	<b>800 KM</b>
paket KLIMA · automatski klima-uređaj · senzor za kišu i automatsko uključivanje svjetala		PKJB53	<b>1.000 KM</b>	-	-
grijana prednja sjedala(4)	(4)	SGACHA	<b>600 KM</b>	<b>600 KM</b>	-
električni panoramski krovni otvor(3)	(3)	TOPAN	-	-	<b>1.800 KM</b>

# cjenik opcija i paketa

multimedija	napomene	kod	evolution	techno	iconic esprit Alpine
premium zvučni sustav HARMAN/KARDON™		NA494	-	-	1.500 KM
paket NAVIGACIJA & PARKIRANJE · sustav OpenR link 10,4" s Arkamys Auditorium ozvučenjem, navigacijom i Google uslugama · 10" informacijski zaslون u boji s instrumentima i prikazom navigacije · kartografija Europe · pomoć pri prednjem, stražnjem i bočnom parkiranju		PCJ06	1.800 KM	-	-

dizajn	napomene	kod	evolution	techno	iconic esprit Alpine
uzdužni nosači na krovu(2)	(2)	BARLON	-	500 KM	500 KM
Paket LOOK · dodatno zatamnjena stražnja stakla · aluminijski naplatci 17" Ediris		PCU0Q	600 KM	-	-

## napomene

(1) nije dostupno kod 140 EDC

(2) nije dostupno u kombinaciji s TOPAN

(3) nije dostupno u kombinaciji s BARLON

(4) na techno samo kod 140 EDC

(5) nije dostupno na verzijama s ručnim mjenjačem

(6) samo na verzijama s ručnim mjenjačem

# cjenik opcija

## Dizajn

unutrašnjost i presvlake	napomene	kod	evolution	techno	iconic esprit Alpine
svijetla unutrašnjost (strop u sivoj boji, A, B i C stupovi u crnoj boji); presvlake od sive tkanine s plavim šavovima - Copicce (reljefni izgled)		HARM01 DRAP21	S	-	-
svijetla unutrašnjost (strop u sivoj boji, A, B i C stupovi u crnoj boji); presvlake u djelomičnoj umjetnoj koži sa žutim šavovima		HARM02 DRAP22	-	S	-
svijetla unutrašnjost (strop u sivoj boji, A, B i C stupovi u crnoj boji); presvlake u djelomičnoj umjetnoj koži s plavim šavovima i oznakama Esprit Alpine		HARM03 SIMIO1	-	-	S

## boje karoserije

jednobojna	napomene	kod	evolution	techno	iconic esprit Alpine
crna Etoile		TEGNE	1.200 KM	1.200 KM	1.200 KM
siva Cassiopee		TEKNG	1.200 KM	1.200 KM	1.200 M
siva Rafale		TEKQJ	1.200 KM	1.200 KM	1.200 KM
crvena Flamme		TENNP	0 KM	0 KM	0 KM
biserno bijela		TEQNC	1.200 KM	1.200 KM	1.200 KM
plava Iron		TERQH	1.200 KM	1.200 KM	1.200 KM

dvobojna	napomene	kod	evolution	techno	iconic esprit Alpine
siva Cassiopee & crna Etoile		BIXNK	1.600 KM	1.600 KM	1.600 KM
crvena Flamme & crna Etoile		BIXPA	1.600 KM	1.600 KM	1.600 KM
biserno bijela & Crna Etoile		BIXUI	1.600 KM	1.600 KM	1.600 KM
plava Iron & Crna Etoile		BIYNM	1.600 KM	1.600 KM	1.600 KM
biserno bijela & siva Highland		BIYNU	1.600 KM	1.600 KM	1.600 KM
siva Cassiopee & siva Highland		BIYNV	1.600 KM	1.600 KM	1.600 KM
crna Etoile & siva Highland		BIYNW	1.600 KM	1.600 KM	1.600 KM
plava Iron & siva Highland		BIYPB	1.600 KM	1.600 KM	1.600 KM
siva Rafale & crna Etoile		BIYWU	1.600 KM	1.600 KM	1.600 KM
siva Cassiopee & bež Champagne		BIYYK	1.600 KM	1.600 KM	-
crna Etoile & bež Champagne		BIYYL	1.600 KM	1.600 KM	-
siva Rafale & bež Champagne		BIYYN	1.600 KM	1.600 KM	-
biserno bijela & bež Champagne		BIYYP	1.600 KM	1.600 KM	-
siva Rafale & siva Highland		BIYYR	1.600 KM	1.600 KM	1.600 KM

## NAPOMENE

S = Serija, O = Opcija, P = U paketu, - = Nije dostupno

(1) Boja bez nadoplate

# cjenik opcija



crvena Flamme<sup>(2)</sup>



crna Etoile<sup>(2)</sup>



siva Cassiopee<sup>(2)</sup>



crvena Flamme<sup>(2)</sup>



crna Etoile<sup>(2)</sup>



siva Cassiopee<sup>(2)</sup>



krov sive boje Highland



sivo-bež Champagne krov



krov crne boje Etoile

# cjenik opcija

naplatci	napomene	kod	evolution	techno	iconic esprit Alpine
ukrasni pokrovi kotača 17" Nymphaea		RDIF02	S	-	-
alumijski naplatci 18" Black Hole		RDIF30	-	S	-
alumijski naplatci 19" Elixir		RDIF33	-	-	S



ukrasni pokrovi kotača 17" Nymphaea



alumijski naplatci 18" Black Hole



alumijski naplatci 19" Elixir

## NAPOMENE

S = Serija, O = Opcija, P = U paketu, - = Nije dostupno.

(1) Biserna boja.

(2) Metalik boja.

Slike su simbolične.

# tehnički podaci

Komercijalni naziv	H5F	H5H	H5P	
	Tce 115	mild hybrid 140 EDC	full hybrid E-Tech 160	
Gorivo	Benzin	Benzin	Benzin	Struja
Ekološka norma	Euro6E-Bis		Euro7 norm	
Pogon	Prednji pogon			
Pogon bregaste osovine	Lanac			-
<b>MOTOR</b>				
Tip motora	Turbo punjač		Atmosferski	-
Vrsta ubrizgavanja goriva	Neizravno ubrizgavanje	Izravno ubrizgavanje	Neizravno ubrizgavanje	-
Obujam (cm <sup>3</sup> )	1199	1332	1789	-
Provrt x hod (mm)	75,5-89,3	72,2 x 81,34	TBD	-
Broj cilindara / ventila	3 / 12	4 / 16	4 / 16	-
Najveća snaga kW (KS) pri broju okretaja (l/min)	84 (115) / 4350 - 5500	103(139) / 5000	80 (109) / 5600	E-Motor: 36 (50) HSG: 15 (20)
Najveći okretni moment (Nm)/broj okretaja (o/min)	190 / 1750 - 4000	240 / 2250	170 / 3500	E-Motor: 205 HSG: 50
Sustav Stop & Start s prikupljanjem energije	DA			
<b>MJENJAČ</b>				
Tip mjenjača	ručni	automatski EDC	automatski	
Broj stupnjeva prijenosa	6	7	Multi-mode	
<b>POTROŠNJA GORIVA</b>				
CO <sub>2</sub> mješovita vožnja (g / km)	116-126	133-143	103-114	
Mješovita vožnja (l/100km)	7,5-8,1	5,9-6,0	4,6-5,1	
CO (g/km)	0,2436	0,39688	0,4011	
THC (g/km)	0,0442	0,0191	0,0302	
NOx (g/km)	0,0467	0,01796	0,0055	
Emisija krutih čestica (g/km)	0	0	0	
Broj čestica (x 10 <sup>11</sup> )	0	0	0	
Spremnik za gorivo	48 benzin	48		

## NAPOMENE

- = podaci nisu dostupni

\* U jesen 2017. ispitni postupak za mjerenje potrošnje goriva NEDC zamijenjen je globalno usklađenim postupkom za osobna i laka vozila WLTP (eng. Worldwide Harmonised Light Vehicle Test Procedure). Potonji u usporedbi s protokolom NEDC pruža realističnije podatke o potrošnji goriva u dinamičnijim parametrima ispitivanja. Brzine su tijekom ispitivanja po WLTP protokolu veće, temperaturni rasponje širi i u obzir se uzima sva oprema vozila. To osigurava rezultate koji mnogo bolje odgovaraju emisijama u svakodnevnoj vožnji.

Iako ti realističniji uvjeti ispitivanja ukazuju na veću potrošnju goriva i emisija, to u biti ne utječe na stvarnu potrošnju goriva. Radi se samo o tome da novi protokol bolje odražava stvarne uvjete u vožnji i kao takav je vjerodostojniji od starog standarda NEDC, koji je uveden u 80-im godinama prošlog stoljeća. Drugim riječima: norma WLTP zapravo ne mijenja stvarnu učinkovitost i potrošnju.

Ugljični dioksid (CO<sub>2</sub>) najvažniji je staklenički plin koji uzrokuje globalno zatopljenje. Emisije onečišćujućih tvari u vanjski zrak iz prometa značajno doprinose pogoršanju kvalitete vanjskog zraka. Posebno pridonose pretjerano povišenim koncentracijama prizemnog ozona, čestica PM<sub>10</sub> i PM<sub>2,5</sub> te dušikovih oksida.

# tehnički podaci

Komercijalni naziv	H5F	H5H	H5P
	Tce 115	mild hybrid 140 EDC	full hybrid E-Tech 160
<b>EFIKASNOST</b>			
Koeficijent otpora zraka SCx	0,797 - 0,803 m <sup>2</sup>		0,781 m <sup>2</sup>
Najveća brzina (km/h)	180	180	170
400 m D.A. (s)	18,3	17	17,9
1000 m od 0 (s)	33,5	30,8	32,6
0 - 100 km/h (s)	12,3	9,3	10,6
Međubrzanje (s): 80-120 km/h u 4/5 stupnju prijenosa	13,4	7,7	8
<b>UPRAVLJAČKI MEHANIZAM</b>			
Tip	električni varijabilni servo		
Ø kruga okretanja (m)	11,1		
<b>KOČNICE</b>			
Sprijeđa: ventilirani diskovi (DV) (mm)	Ø 280 x 24		Ø 296 x 26
Straga: puni diskovi (DP) (mm)	T9" / Ø 280		T9,6" / Ø 280
Sustav pomoći pri naglom kočenju	DA		
Sustav za nadzor stabilnosti - ESP	DA		
<b>GUME</b>			
Standardna dimenzija guma	215/60 R17 215/55 R18 225/45 R19		
<b>BATERIJA</b>			
Tehnologija	-	litij-ionska	
Neto kapacitet (kWh)	-	0,13	1,4
Ukupni napon	-	12 V	185 - 275 V
Težina (kg)	-	-	68
<b>MASE (kg)</b>			
Masa praznog vozila (MVODM)	1248	1287	1390
Nosivost (CU)	456/522	457 - 528	451 - 530
Najveće dopušteno opterećenje (MMAC)	1770	1815	1920
Najveća dopuštena ukupna nosivost (MTR)	3270	3015	2920
Najveća masa prikolice s kočnicama	1200	1500	1000
Najveća masa prikolice bez kočnica	660	680	730
Najveće dopušteno opterećenje krova	80		

## NAPOMENE

- = podaci nisu dostupni

# dimenzije

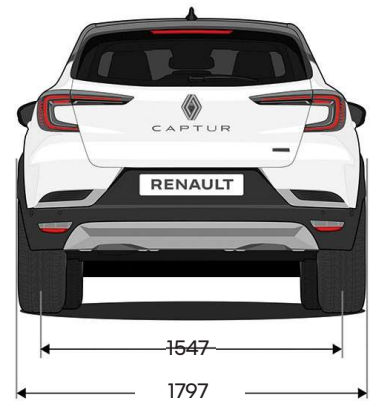
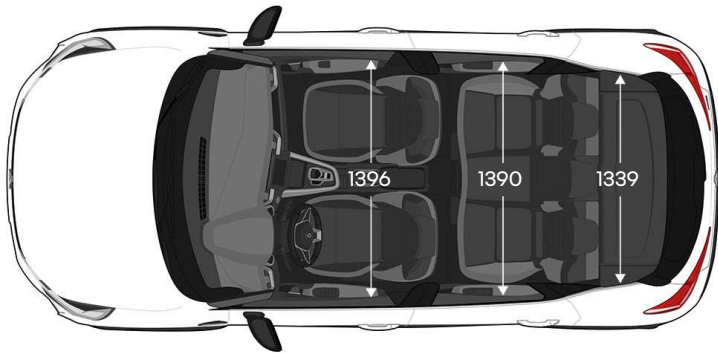
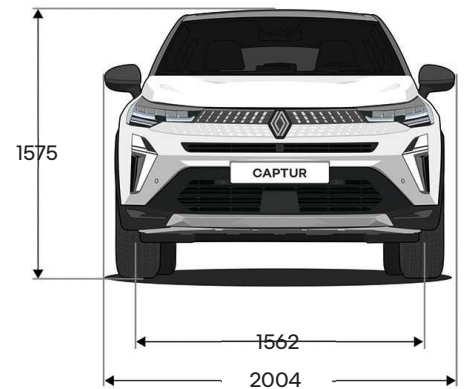
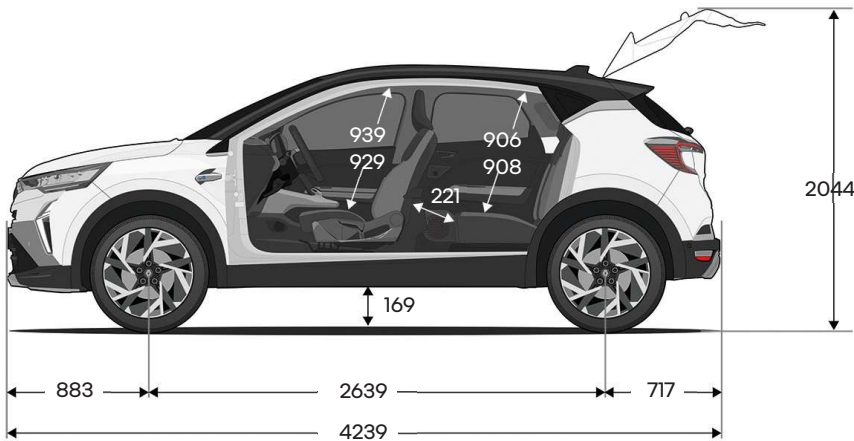

obujam prtljažnika (u litrama) <sup>(1)</sup>	Benzinski motor	E-Tech full hybrid
obujam prtljažnika, stražnja klupa pomaknuta natrag	484	348
obujam prtljažnika, stražnja klupa pomaknuta naprijed	616	480
obujam prtljažnika, preklopljena stražnja sjedala	1596	1458

Dimenzije u mm.

## NAPOMENE

Prikazane vrijednosti obujma uključuju komplet za popravak / popravak guma (bez rezervnog kotača).

(1) Obujam prema normi VDA (ISO 3832): ukupan obujam prtljažnika mjeri se uz pomoć predmeta koji imaju standardiziran oblik i zapreminu (200 mm x 100 mm x 50 mm = 1 dm<sup>3</sup>). Jednakovrijedni obujam za benzinsku inačicu: 404, 518 i 1363 dm<sup>3</sup>, za inačicu ECO-G: 350, 464 i 1306 dm<sup>3</sup>, za inačicu E-Tech full hybrid: 305, 419 i 1276 dm<sup>3</sup>.