

RENAULT MASTER ŠASIJA



cjenik



cjenik vozila

7.4.2026

KOD VERZIJE	KOMERCIJALNI NAZIV	GORIVO	kW (KS)	Cijena za kupca bez PDV-a	Cijena za kupca s PDV-om
TPU 1N2 3S3M	Šasija L2P3 Blue dCi 150 VI	Diesel	110 (150)	56.068 KM	65.600 KM
TPU 1N3 3S3M	Šasija L3P3 Blue dCi 150 VI	Diesel	110 (150)	56.752 KM	66.400 KM
TPU 1N3 3S4A	Šasija L3P3 Blue dCi 170 VI AUT	Diesel	125 (170)	62.735 KM	73.400 KM
TPU 1N3 3S4M	Šasija L3P3 Blue dCi 170 VI	Diesel	125 (170)	57.863 KM	67.700 KM
TPH 1N3 3S3M	Šasija DK L3P3 Blue dCi 150 VI	Diesel	110 (150)	60.085 KM	70.300 KM
TPH 1N3 3S4A	Šasija DK L3P3 Blue dCi 170 VI AUT	Diesel	125 (170)	66.068 KM	77.300 KM
TPH 1N3 3S4M	Šasija DK L3P3 Blue dCi 170 VI	Diesel	125 (170)	61.197 KM	71.600 KM
PPU 1N3 3T4M	Šasija RWD L3P3 Blue dCi 170 VI DWR	Diesel	125 (170)	64.530 KM	75.500 KM
PPH 1N3 3T4M	Šasija RWD DK L3P3 Blue dCi 170 VI DWR	Diesel	125 (170)	67.863 KM	79.400 KM

NAPOMENA

DK - dvostruka kabina
RWD - stražnji pogon
DWR - dvostruki stražnji kotači

GUMAM d.o.o.

serijska oprema	PREDNJI POGON			STRAŽNJI POGON
	L2	L3	AUT	P3
sigurnost				
Sustav protiv blokiranja kotača (ABS)	✓	✓	✓	✓
Dva svjetla za vožnju unatrag	✓	✓	✓	✓
Tempomat i ograničivač brzine	✓	✓	✓	✓
Sustav automatskog kočenja u nuždi s prepoznavanjem pješaka i biciklista	✓	✓	✓	✓
Automatsko uključivanje svjetala i brisača sa senzorom za kišu	o	o	✓	o
Automatsko uključivanje svjetala i ručno podešavanje brisača	✓	✓	-	✓
Sustav pomoći pri naglom kočenju	✓	✓	✓	✓
Daljinsko centralno zaključavanje	✓	✓	✓	✓
Sustav za kontrolu stabilnosti vozila (ESC), pomoć pri kretanju uzbrdo (HSA) i stabilizacija pri bočnom vjetru (SWA)	✓	✓	✓	✓
Prednji zračni jastuk za vozača	✓	✓	✓	✓
Sigurnosni pojasevi u 3 točke pričvršćenja	✓	✓	✓	✓
Stražnji parkirni senzori*	✓	✓	✓	✓
Sustav za održavanje vozila u voznom traku	✓	✓	✓	✓
Bez upozorenja na mrtvi kut	✓	✓	✓	✓
Bez sustava upozorenja na sudar s pješacima i biciklistima (MOIS)	✓	✓	✓	✓
Mehanička ručna kočnica	✓	✓	✓	✓
Predpriprema za alkotest	✓	✓	✓	✓
Gumb za poziv u nuždi (SOS)	✓	✓	✓	✓
Upozorenje za nevezane pojaseve	✓	✓	✓	✓
Sustav prepoznavanja prometnih znakova s inteligentnim ograničavanjem brzine (ISA)	✓	✓	✓	✓
Sustav za nadzor tlaka u gumama	✓	✓	✓	✓
Sustav za prepoznavanje umora i nepažnje vozača (s unutarnjom kamerom)	✓	✓	✓	✓
udobnost				
Ručni klima uređaj	✓	✓	✓	✓
Prednja klupa za dva suvozača	✓	✓	✓	✓
Tkaninska sjedala	✓	✓	✓	✓
Vozačevo sjedalo podesivo po visini, dubini i nagibu	✓	✓	✓	✓
Volan od poliuretana, podesiv po visini i dubini	✓	✓	✓	✓
Električni podizači prednjih stakala	✓	✓	✓	✓
Osvjetljenje kabine (halogensko)	✓	✓	✓	✓
Unutarnje ogledalo s ručnim zatamnjivanjem	✓	✓	✓	✓
Tonirana stakla	✓	✓	✓	✓
multimedija				
Upravljačka jedinica za telematiku TCU	✓	✓	✓	✓
Analogna instrumentna ploča s 3,5" TFT zaslonom u sredini	✓	✓	✓	✓
Multimedijski sustav OpenR Link s 25,4 cm (10") zaslonom osjetljivim na dodir, bez navigacije, s bežičnim preslikavanjem pametnog telefona, radiom, Bluetoothom	✓	✓	✓	✓
dizajn				
LED dnevna svjetla	✓	✓	✓	✓
Otvoreni pretinac ispred suvozača	✓	✓	✓	✓
Kromirani otvori ventilacije i kromirana ručica mjenjača	✓	✓	✓	✓
Čelični naplatci 41 cm (16")	✓	✓	✓	✓
Električno podesiva, ručno sklopiva i grijana vanjska ogledala	✓	✓	✓	✓
Rezervni kotač standardnih dimenzija	✓	✓	✓	✓
Otvoreni pretinac na armaturnoj ploči	✓	✓	✓	✓
unutrašnjost i presvlake				
Presvlake u tamnosivoj tkanini	✓	✓	✓	✓

serijska oprema	PREDNJI POGON			STRAŽNJI POGON
	L2	L3	AUT	P3
teretni prostor				
Ostakljena pregradna stijenka	✓	✓	✓	✓
dodatci				
Alternator	✓	✓	✓	✓
12V utičnica u prednjem dijelu	✓	✓	✓	✓
Dvostruki stražnji kotači	-	-	-	✓
Ključ s tri gumba	✓	✓	✓	✓
EMRD6 kriterij prerade	✓	✓	✓	✓
Filtar krutih čestica	✓	✓	✓	✓
Zaštitne zavjesice na prednjim kotačima	✓	✓	✓	✓
Sa prednjom kamerom	✓	✓	✓	✓
Bez produženog stražnjeg ožičenja	✓	✓	✓	✓
Bez stražnje stepenice	✓	✓	✓	✓
Bez ožičenja za prerade	✓	✓	✓	✓
52-polni konektor R380 na B-stupu	o	✓	✓	✓
Sa bočnim svjetlima	-	✓	✓	✓
Standardni vanjski retrovizor	✓	✓	✓	✓
Priprema za ugradnju vučne kuke (samo instalacija/ožičenje)	✓	✓	✓	✓
Antena na krovu	✓	✓	✓	✓

✓ - uključeno / -- - nije dostupno / O - opcija * Senzori kao dio serijske opreme ne isporučuju se montirani. Trošak ugradnje snosi krajnji kupac.

cjenik opcija i paketa

Paketi i opcije

paketi	napomene	kod	cijena
Paket MOBILNI URED <ul style="list-style-type: none">Klupa za suvozače s mobilnim uredom i prostorom za odlaganje ispod sjedalaZatvoreni pretinac ispred suvozačaZatvoreni pretinac na armaturnoj ploči	nije moguće s ASST7, ASST8, UDBS2	PCV66	550 KM
Paket VIDLJIVOST <ul style="list-style-type: none">Automatsko uključivanje svjetala i brisača sa senzorom za kišuPrednja svjetla za magluAutomatsko uključivanje/isključivanje dugih svjetala	nije moguće s FFGL0, ALAWP, FWLIT	PCV76	500 KM
Paket dodatnog ožičenja za prerade <ul style="list-style-type: none">12 V priključak (2 × 24 A)Produženo stražnje ožičenjeAAM računalo	nije moguće s RCDEV, WIADA, DBWIA, ALT02	PCV60	650 KM

sigurnost	napomene	kod	cijena
Prednji zračni jastuk za suvozača	obavezno s ABCXL	FAB02	200 KM
Mogućnost isključivanja suvozačevog zračnog jastuka	obavezno s FAB02	ABCXL	40 KM
Automatsko uključivanje svjetala i brisača sa senzorom za kišu	nije moguće s PCV76	ALAWP	150 KM
Napredni sigurnosni sustav zaključavanja vozila		CLKS0	150 KM
Prednja svjetla za maglu	nije moguće s PCV76	FFGL0	40 KM
Kamera za vožnju unatrag		RRCAM	500 KM
Elektronička blokada zadnjeg diferencijala (na RWD)		RRDFL	1.900 KM
Bočni zračni jastuk za vozača	obavezno s DRST3	SABG0	250 KM
Ogledalo za mrtvi kut u suvozačevom sjenilu		WARV0	80 KM

udobnost	napomene	kod	cijena
Automatski klima uređaj		ACD02	900 KM
Samostalno suvozačevo sjedalo podesivo po dubini i nagibu, s naslonom za ruku	nije moguće s PCV66	ASST7	150 KM
Samostalno suvozačevo sjedalo podesivo po dubini, nagibu i u lumbalnom dijelu s naslonom za ruku	nije moguće s PCV66, obvezno s FAB02, ABCXL	ASST8	150 KM
Vozačevo sjedalo podesivo po visini, dubini i nagibu s naslonom za ruku	nije moguće s DRST3, DRST5, SABG0	DRST2	200 KM
Vozačevo sjedalo podesivo po visini, dubini, nagibu i u lumbalnom dijelu s naslonom za ruku		DRST3	250 KM
Amortizirajuće vozačevo sjedalo		DRST5	1.300 KM
Otvaranje prednjih stakala na dodir	nije moguće s PCV76	FWLIT	50 KM
Grijano prednje staklo	nije moguće s ALT02	HTWSN	350 KM
LED svjetla u kabini		RMLT2	100 KM

multimedija	napomene	kod	cijena
Multimedijski sustav OpenR link s 25,4 cm (10") zaslonom osjetljivim na dodir i navigacijom, kompatibilan s Apple CarPlay i Android Auto, DAB radio, Bluetooth, USB		NA485	1.400 KM

cjenik opcija i paketa

dizajn	napomene	kod	cijena
Bočna ogledala na produženim nosačima		EXEXM	150 KM
16" čelični naplatak s punim ukrasnim poklopcem (za FWD)		RIM04	150 KM

dodatci	napomene	kod	cijena
Dodatni ključ		ADDKE	100 KM
Perimetrični i volumetrijski alarm s blokadom poklopca motora		ALAR3	900 KM
Pojačani alternator	nije moguće s PCV60	ALT02	100 KM
AAM računalo	nije moguće s PCV60	DBWIA	600 KM
Zračni ovjes (za FWD)	obavezno s DBWIA	LVCO0	6.000 KM
S pripremom za vatrogasni aparat		PRFEX	40 KM
Odvod snage (PTO) u mjenjaču (za RWD)		PWRTK	2.400 KM
Odvod snage (PTO) na motoru	nije dostupno na AUT	PWTKE	350 KM
52-polni konektor R380 na B-stupu	nije moguće s PCV60	RCDEV	100 KM
Alternator 230 A + akumulator L5 EFB 850 Ah / 95 A		REFBT	350 KM
Tahograf	nije moguće s WRAN2	TCGR2	1.500 KM
Converter companion	obavezno s NA485	TSE00	100 KM
Vučna kuka (s kuglom)	obavezno s DBWIA	TWBPW	1.100 KM
Zatvoreni pretinac na armaturnoj ploči	nije moguće s PCV66	UDBS2	150 KM
2 V priključak (2 x 24 A)	nije moguće s ALT02, PCV60	WIADA	100 KM
Bežično punjenje pametnog telefona		WICH0	150 KM
Antena u vanjskom retrovizoru	nije moguće s TCGR2	WRAN2	150 KM

cjenik opcija i paketa

dizajn

boje karoserije			
-----------------	--	--	--

nemetalik	napomene	kod	cijena
Crvena Pompiers		CM071	400 KM
Zelena Agava		ODQG	400 KM
Mineralno bijela		OQNG	0 KM
Siva Urban		OVKPW	400 KM

metalik	napomene	kod	cijena
Biserno crna		NV676	1.900 KM
Plavosiva		TEJ47	1.900 KM
Siva Etoile		TEKNH	1.900 KM



mineralno bijela



siva Etoile



plavosiva



siva Urban



zelena Agava



biserno crna



crvena Pompiers

NAPOMENE

S = serija, O = opcija, P = u paketu, - = nije dostupno

tehnički podaci

motor komercijalni naziv	Energy dCi 150 VI	Energy dCi 170 VI	Energy dCi 170 VI EAG9
Vrsta goriva	Dizel	Dizel	Dizel
Ekološka norma zaštite okoliša	Euro VIe	Euro VIe	Euro VIe
Katalizator	Katalizator + Filter krutih čestica+ SCR	Katalizator + Filter krutih čestica+ SCR	Katalizator + Filter krutih čestica+ SCR
Vrsta turbopunjača	Twin Turbo	Twin Turbo	Twin Turbo
Stop & start + pametno upravljanje energijom	Da	Da	Da
motor			
Obujam motora cm ³	1997	1997	1997
Broj cilindara / broj ventila	4/16	4/16	4/16
Maksimalna snaga kW (KS) pri o/min	110 (150) / 3500	125 (170) / 3500	125 (170) / 3500
Maksimalni okretni moment Nm pri o/min	360	380	380
Vrsta ubrizgavanja	Direktno ubrizgavanje	Direktno ubrizgavanje	Direktno ubrizgavanje
mjenjač			
Tip	Ručni (PF6)	Ručni PF6 Ručni HA6 (RWD)	Automatski
Broj stupnjeva prijenosa	6	6	/
homologirana potrošnja i emisije WLTP**			
Mješovita vožnja (l/100 km)	9,7-13,0	9,6-13,5	9,9 - 13,7
Emisija CO ₂ (g/km)***	253 - 340	254 - 353	262 - 357
spremnik goriva			
Obujam (litara)	80	80	80
AdBlue spremnik (litara)	22	22	22

NAPOMENE

**Ciklus vožnje WLTP – Globalno usklađeni ispitni postupak za laka vozila. Ispitni postupak WLTP čine tri različita vozna ciklusa za različite klase vozila koji uzimaju u obzir stvarni omjer snage i mase. Ispitni ciklus sastoji se od četiri dijela: niskog, srednjeg, visokog i vrlo visokog. Ti dijelovi simuliraju gradsku i izvangradsku vožnju, te vožnju brzim cestama i autocestama.

***Podatci se mogu razlikovati ovisno o konfiguraciji vozila.

tehnički podaci

dimenzije osnovne specifikacije	JEDNOSTRUKA KABINA			DVOSTRUKA KABINA	
	L2P3	L3P3	L3P3	L3P3	L3P3
Pogon	Prednji	Prednji	Zadnji	Prednji	Zadnji
gume i naplatci					
	205/75 R16C (111)T,6.5 J 16 66	205/75 R16C (111)T,6.5 J 16 66	205/75 R16C (111)T,5.5 J 16 118	205/75 R16C (111)T,6.5 J 16 66	205/75 R16C (111)T,5.5 J 16 118
vanjske dimenzije (mm)					
Ukupna dužina	5730	6360	6360	6360	6360
Ukupna visina	2260	2260	2260	2260	2260
Međuosovinski razmak	3585	4215	4215	4215	4215
Prednji prevjes	970	970	970	970	970
Stražnji prevjes	1175	1175	1175	1175	1175
Ukupna širina bez/sa ogledalima	2080/2466	2080/2466	2080/2466	2080/2466	2080/2466
Razmak između prednjih kotača	1770	1770	1780	1770	1780
Razmak između zadnjih kotača	1730	1730	1615	1730	1615
Udaljenost ovjesa od tla	188	188	188	188	188
Dužina kabine	1544	1544	1544	2367	2367
masa (kg)					
Najveća tehnički dopuštena ukupna masa	3500	3500	3500	3500	3500
Najveća tehnički dopuštena masa skupa vozila	6000	6000	7000	6000	7000
Minimalna masa vozila***	1935	1961	2193	2141	2384
Najveća nosivost***	1565	1539	1307	1359	1116
Najveće opterećenje osovine (prednja/stražnja)	1950/2100	1950/2100	1950/2450	1950/2100	2000/2450
Najveća dopuštena masa prikolice (s kočnicama/bez kočnica)	2500/750	2500/750	3500/750	2500/750	3500/750

NAPOMENE

**Ciklus vožnje WLTP – Globalno usklađeni ispitni postupak za laka vozila. Ispitni postupak WLTP čine tri različita vozna ciklusa za različite klase vozila koji uzimaju u obzir stvarni omjer snage i mase. Ispitni ciklus sastoji se od četiri dijela: niskog, srednjeg, visokog i vrlo visokog. Ti dijelovi simuliraju gradsku i izvangradsku vožnju, te vožnju brzim cestama i autocestama.

***Podatci se mogu razlikovati ovisno o konfiguraciji vozila.

tehnički podaci

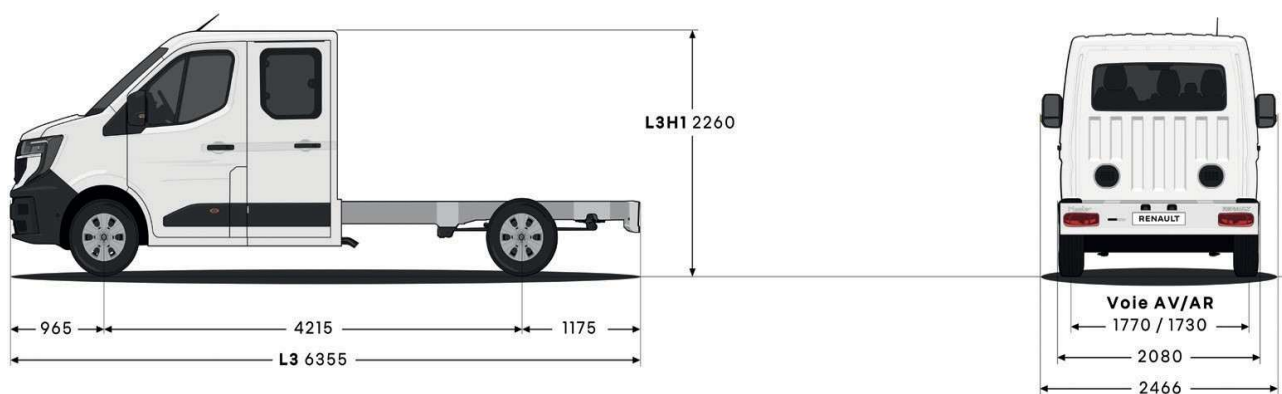
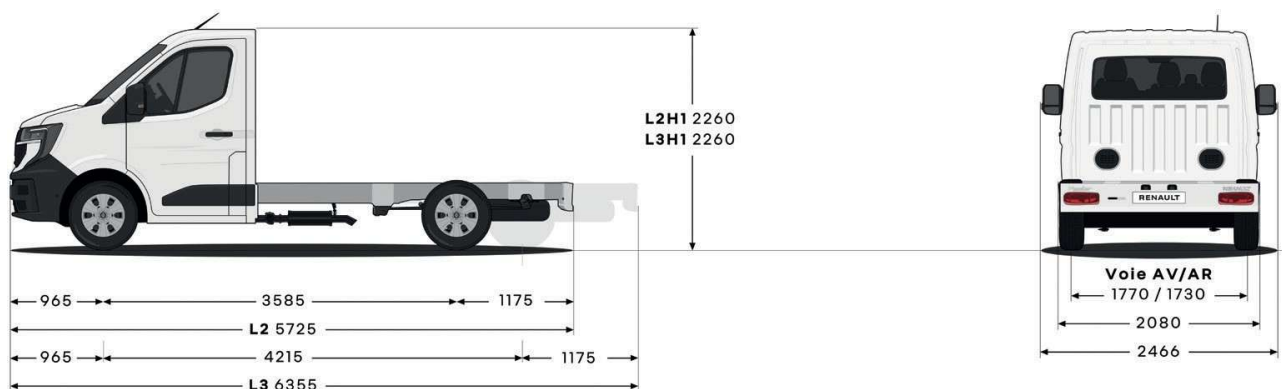

Dimenzije su u mm.
Slike su simbolične.